



Dell™ OptiPlex™ 360 Servisní příručka

[Před manipulací uvnitř počítače](#)
[Kryt počítače](#)
[Kryt jednotek](#)
[Karty](#)
[Jednotky](#)
[Panel v/v](#)
[Sestava chladiče procesoru](#)
[Paměťové moduly](#)

[Knoflíková baterie](#)
[Reproduktory](#)
[Procesor](#)
[Napájecí zdroj](#)
[BIOS](#)
[Základní deska](#)
[Odstraňování potíží](#)
[Kontaktování společnosti Dell](#)

Poznámky a upozornění

-  **POZNÁMKA:** POZNÁMKA označuje důležité informace, které pomáhají lepšímu využití počítače.
-  **UPOZORNĚNÍ:** UPOZORNĚNÍ poukazuje na možnost poškození hardwaru nebo ztráty dat v případě nedodržení pokynů.
-  **VAROVÁNÍ:** VAROVÁNÍ upozorňuje na potenciální nebezpečí poškození majetku, úrazu nebo smrti.

Pokud jste zakoupili počítač řady Dell™ n Series, neplatí pro vás žádný odkaz na operační systém Microsoft® Windows® uvedený v této příručce.

Informace v tomto dokumentu mohou být změněny bez předchozího upozornění.
© 2008-2009 Dell Inc. Všechna práva vyhrazena.

Jakákoli reprodukce těchto materiálů bez písemného povolení společnosti Dell Inc. je přísně zakázána.

Ochranné známky použité v tomto textu: *Dell*, logo *DELL* a *OptiPlex* jsou ochranné známky společnosti Dell Inc. *Intel* je registrovaná ochranná známka společnosti Intel Corporation v USA a dalších zemích. *Microsoft*, *Windows*, *Windows Vista* a logo tlačítka *Start* systému *Windows Vista* jsou ochranné známky nebo registrované ochranné známky společnosti Microsoft Corporation v USA a dalších zemích. *Bluetooth* je registrovaná ochranná známka společnosti Bluetooth SIG Inc. a společnost Dell Inc. ji používá na základě licence.

V tomto dokumentu mohou být použity další ochranné známky a obchodní názvy buď s odkazem na právnické osoby a organizace, které uplatňují na dané ochranné známky a obchodní názvy nárok, nebo s odkazem na jejich produkty. Společnost Dell Inc. si nečiní nárok na jiné ochranné známky a obchodní názvy než své vlastní.

Models DC5M a DC6E

Březen 2009 Rev. A01

[Zpět na stránku obsahu](#)

Před manipulací uvnitř počítače

Dell™ OptiPlex™ 360 Servisní příručka

- [Doporučené nástroje](#)
- [Před manipulací uvnitř počítače](#)
- [Pohled dovnitř počítače](#)
- [Součásti základní desky](#)
- [Po manipulaci uvnitř počítače](#)

Tento dokument obsahuje pokyny pro odinstalaci a instalaci součástí do počítače. Není-li uvedeno jinak, každý postup předpokládá následující skutečnosti:

- 1 Provedli jste kroky v [Před manipulací uvnitř počítače](#).
- 1 Prostudovali jste si bezpečnostní informace dodané s počítačem.
- 1 Při výměně součástí jste již demontovali původní součást, pokud byla nainstalována.

 **POZNÁMKA:** Barva vašeho systému a některých jeho součástí může být jiná, než je uvedeno v tomto dokumentu.

Doporučené nástroje

Postupy uvedené v tomto dokumentu mohou vyžadovat použití následujících nástrojů:

- 1 Malý plochý šroubovák
- 1 Šroubovák Phillips (křížový)
- 1 Malá plastová jehla
- 1 Aktualizace systému BIOS (viz web technické podpory Dell na adrese support.dell.com)

Před manipulací uvnitř počítače

Dodržujte následující bezpečnostní zásady, abyste zabránili možnému poškození počítače nebo úrazu.

- ⚠ **VAROVÁNÍ:** Před manipulací uvnitř počítače si přečtěte bezpečnostní informace dodané s počítačem. Další informace o vhodných bezpečných postupech naleznete na domovské stránce Regulatory Compliance (Soulad s předpisy) na adrese www.dell.com/regulatory_compliance.
- ⚠ **UPOZORNĚNÍ:** Opravy počítače smí provádět pouze kvalifikovaný servisní technik. Na škody způsobené neoprávněným servisním zásahem se záruka nevztahuje.
- ⚠ **UPOZORNĚNÍ:** Při odpojování kabelu táhněte za konektor nebo za ouško, nikoli za samotný kabel. Některé kabely jsou vybaveny konektory s pojistkami. Pokud odpojujete tento typ kabelu, před odpojením kabelu pojistky stiskněte. Konektory odpojte rovnoměrně a kolmo, předejdete tak ohnutí kolíků. Také se před zapojením kabelu ujistěte, že jsou oba konektory správně nasměrovány a zarovnané.
- ⚠ **UPOZORNĚNÍ:** Před manipulací uvnitř počítače proveďte následující kroky - zabráníte tak případnému poškození.
 - 1 S počítačem manipulujte na rovném a čistém povrchu, předejdete tak poškrábání počítače.
 - 2 Vypněte počítač (viz část [Vypnutí počítače](#)).
- ⚠ **UPOZORNĚNÍ:** Při odpojování síťového kabelu nejprve odpojte kabel od počítače a potom ze síťového zařízení.
 - 3 Odpojte od počítače veškeré telefonní a síťové kabely.
 - 4 Odpojte počítač a všechna připojená zařízení z elektrických zásuvek.
 - 5 Stiskněte a podržte napájecí tlačítko odpojeného systému a uzemněte tak základní desku.
- ⚠ **UPOZORNĚNÍ:** Dříve, než se dotknete některé části uvnitř počítače, odvedte elektrostatický náboj z vašeho těla tím, že se dotknete kovového předmětu, například některé kovové části na zadní straně počítače. Během manipulace se opakovaně dotýkejte nenatřeného kovového povrchu, abyste odvedli potenciální elektrostatický náboj, který může poškodit vnitřní součásti.

Vypnutí počítače

UPOZORNĚNÍ: Před vypnutím počítače uložte a zavřete všechny otevřené soubory a ukončete všechny spuštěné aplikace. Zamezíte tak ztrátě dat.

1. Vypněte operační systém.
2. Zkontrolujte, zda jsou počítač a všechna připojená zařízení vypnutá. Pokud se počítač a všechna připojená zařízení nevypnou automaticky po vypnutí operačního systému, stiskněte a podržte tlačítko napájení asi 4 sekundy a vypněte jej tak.

Pohled dovnitř počítače

Počítač typu minivěž

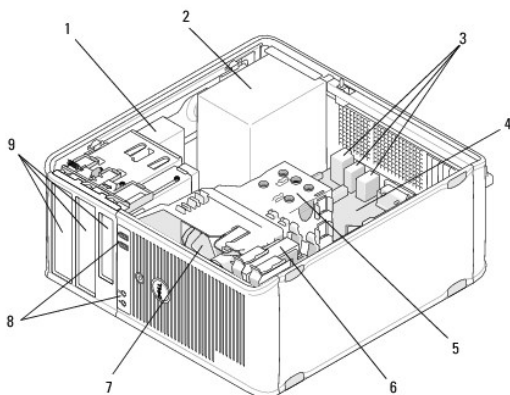

1 optická jednotka	2 napájecí zdroj
3 Zadní konektory USB a konektory zvuku	4 základní deska
5 Sestava chladiče	6 pevný disk
7 Ventilátor	8 Přední konektory USB a konektory zvuku
9 Pozice pro jednotky	

Stolní počítač

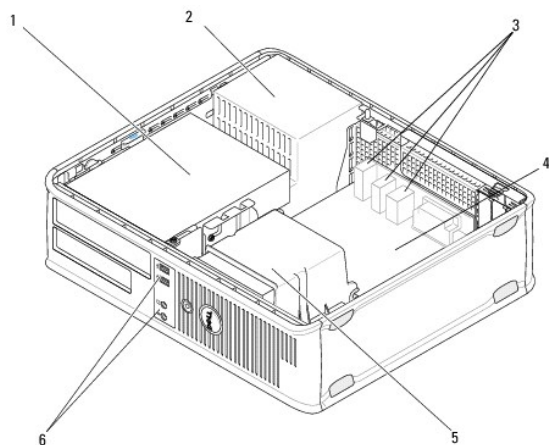

1 Pozice pro jednotky (čtečka paměťových karet nebo disketová jednotka, optická jednotka a pevný disk)	2 napájecí zdroj
--	------------------

3	Zadní konektory USB a konektory zvuku	4	základní deska
5	Sestava chladiče	6	Přední konektory USB a konektory zvuku

Součásti základní desky

Součásti základní desky počítače typu minivěž

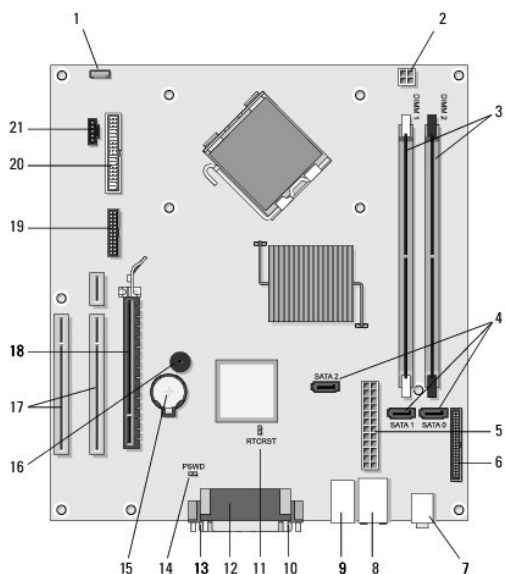

1	Konektor interního reproduktoru ve skříni (volitelný)	2	konektor napájení	3	Konektory paměťových modulů (DIMM1, DIMM2)
4	Konektory jednotek SATA (SATA0, SATA1, SATA2)	5	Hlavní konektor napájení	6	Konektor disketové jednotky
7	Konektory zvuku (2)	8	Konektor síťové karty, porty USB (2)	9	Porty USB (4)
10	konektor video VGA	11	Resetovací propojka hodin reálného času (RTCRS)	12	paralelní konektor (pro tiskárnu)
13	konektor sériového rozhraní	14	Propojka hesla (PSWD)	15	Patice baterie
16	Reproduktor na základní desce (BEEP)	17	Konektory PCI x1 (SLOT2, SLOT 3)	18	konektor PCI Express x16 (SLOT1)
19	Sériový konektor PS/2	20	konektor disketové jednotky (DSKT)	21	Konektor ventilátoru procesoru

Součásti základní desky stolního počítače

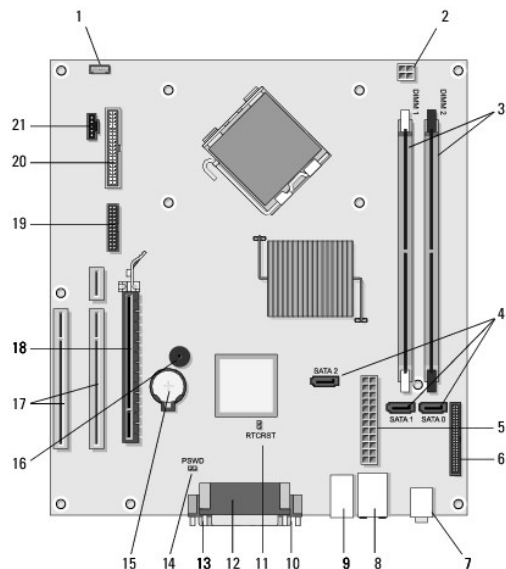

1	Konektor interního reproduktoru ve skříně (volitelný)	2	konektor napájení	3	Konektory paměťových modulů (DIMM1, DIMM2)
4	Konektory jednotek SATA (SATA0, SATA1, SATA2)	5	Hlavní konektor napájení	6	Konektor disketové jednotky
7	Konektory zvuku (2)	8	Konektor síťové karty, porty USB (2)	9	Porty USB (4)
10	konektor video VGA	11	Resetovací propojka hodin reálného času (RTCRES)	12	paralelní konektor (pro tiskárnu)
13	konektor sériového rozhraní	14	Propojka hesla (PSWD)	15	Patice baterie
16	Reproduktor na základní desce (BEEP)	17	Konektory PCI Express x1 (SLOT2, SLOT 3)	18	konektor PCI Express x16 (SLOT1)
19	konektor sériového rozhraní	20	konektor disketové jednotky (DSKT)	21	Konektor ventilátoru procesoru

Po manipulaci uvnitř počítače

Po dokončení jakéhokoli postupu montáže se před zapnutím počítače ujistěte, zda jsou připojena všechna externí zařízení, karty, kabely, atd.

1. Nasaďte kryt počítače (více informací v části [Nasazení krytu počítače typu minivěž](#)).
2. Připojte všechny telefonní nebo síťové kabely k počítači.

⚠ UPOZORNĚNÍ: Chcete-li připojit síťový kabel, nejprve připojte kabel do síťového zařízení a pak do počítače.

3. Připojte počítač a všechna připojená zařízení do elektrických zásuvek.
4. Zapněte počítač.

[Zpět na stránku obsahu](#)

[Zpět na stránku obsahu](#)

Kryt jednotek

Dell™ OptiPlex™ 360 Servisní příručka

- [Sejmutí krytu jednotek](#)
- [Nasazení krytu jednotek](#)
- [Vyjmutí vložky z krytu jednotek](#)
- [Nasazení vložky do krytu jednotek](#)

VAROVÁNÍ: Před manipulací uvnitř počítače si přečtěte bezpečnostní informace dodané s počítačem. Další informace o vhodných bezpečných postupech naleznete na domovské stránce Regulatory Compliance (Soulad s předpisy) na adrese www.dell.com/regulatory_compliance.

VAROVÁNÍ: Zabraňte nebezpečí úrazu elektrickým proudem - před demontáží krytu počítače vždy odpojte počítač z elektrické zásuvky.

POZNÁMKA: Tento postup se týká pouze počítače typu minivěž. Stolní počítač není vybaven krytem, který by bylo možné sejmut.

Sejmutí krytu jednotek

1. Dodržujte pokyny uvedené v [Před manipulací uvnitř počítače](#).
2. Demontujte kryt počítače (viz [Sejmutí krytu počítače typu minivěž](#)).
3. Vyhledejte modrou západku uvnitř skříně počítače vedle krytu jednotek při pravé straně počítače. Posuňte západku dolů a přidržte ji.
4. Opatrně uvolněte kryt od pravé strany a potom západku pusťte.

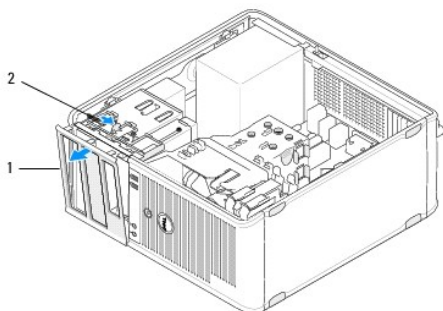

1	kryt	2	západka krytu
---	------	---	---------------

Nasazení krytu jednotek

POZNÁMKA: Tento postup předpokládá, že jste nejprve dokončili demontáž.

1. Položte počítač pravou stranou nahoru a zarovnejte a vložte svorky na levém okraji krytu do slotů v levém okraji čelního panelu.
2. Posuňte západku dolů a přidržte ji.
3. Otočte čelní kryt směrem k počítači, dokud úchyty na pravé straně krytu nezaklapnou na místo, a potom západku pusťte.
4. Dodržujte pokyny uvedené v [Po manipulaci uvnitř počítače](#).

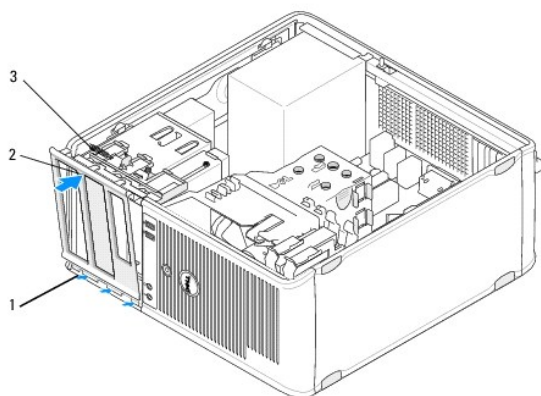

1	svorky krytu (3)	2	kryt
3	západka krytu		

Vyjmutí vložky z krytu jednotek

POZNÁMKA: Nezhazujte šrouby umístěné na vnitřní straně vložky v krytu. Tyto šrouby budete potřebovat k zajištění instalované jednotky v pozici pro jednotky.

1. Dodržujte pokyny uvedené v [Před manipulací uvnitř počítače](#).
2. Sejměte kryt jednotek (viz část [Sejmutí krytu jednotek](#)) a umístěte jej lícem dolů na plochý povrch.
3. Uchopte ouško vložky v krytu a pomocí plastové jehly jemně uvolněte pravý úchyt vložky z krytu.
4. Otočením vložky doleva uvolněte levý úchyt.

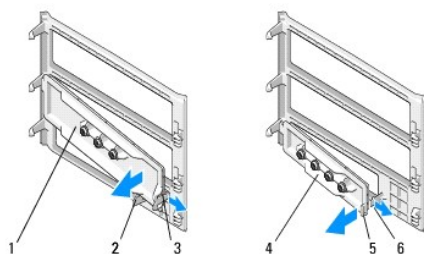

1	Vložka v krytu v pozici pro 5,25palcové jednotky	2	Ouško vložky v krytu
3	Úchyt vložky	4	Vložka v krytu v pozici pro 3,5palcové jednotky
5	Ouško vložky v krytu	6	Úchyt vložky

Nasazení vložky do krytu jednotek

POZNÁMKA: Tento postup předpokládá, že jste nejprve dokončili demontáž.

1. Položte kryt jednotek lícem dolů na plochý povrch.
2. Podržte vložku téměř svisle a nasadte levý úchyt vložky do levého okraje zadní části krytu.
3. Zatlačte pravou stranu vložky směrem dolů, až zaklapne do krytu.
4. Dodržujte pokyny uvedené v [Po manipulaci uvnitř počítače](#).

[Zpět na stránku obsahu](#)

[Zpět na stránku obsahu](#)

BIOS

Dell™ OptiPlex™ 360 Servisní příručka

- [Aktualizace systému BIOS z disku CD](#)
- [Aktualizace systému BIOS z pevného disku](#)

 **POZNÁMKA:** Pokud se k nové základní desce dodává disk CD s aktualizací systému BIOS, proveďte aktualizaci systému BIOS z disku CD. Pokud nemáte program pro aktualizaci systému BIOS na disku CD, podívejte se na informace v části [Aktualizace systému BIOS z pevného disku](#).

Aktualizace systému BIOS z disku CD

1. Zapněte počítač.
2. Stiskněte tlačítko vysunutí média na předním panelu jednotky a otevřete jednotku.
3. Umístěte disk pro aktualizaci systému BIOS do středu přihrádky mechaniky a stiskněte tlačítko vysunutí média nebo jemným zatlačením na přihrádku ji zavřete.
4. Restartujte počítač.
5. Ihned po zobrazení loga DELL™ stiskněte klávesu <F12>.

 **POZNÁMKA:** Je-li klávesa stisknutá delší dobu, může dojít k chybě klávesnice. Chcete-li se vyhnout potenciální chybě klávesnice, opakujte stisknutí a uvolnění klávesy <F12>, dokud se neobjeví **nabídka zaváděcího zařízení**.

Pokud budete čekat příliš dlouho a zobrazí se logo operačního systému, pokračujte, dokud nevidíte pracovní plochu systému Microsoft® Windows®, pak počítač vypněte a operaci opakujte.

6. V nabídce **Boot Device Menu** (Nabídka spouštěcích zařízení) pomocí kláves se šipkami nahoru a dolů nebo stisknutím příslušného čísla na klávesnici vyberte možnost **Onboard or USB CD-ROM** (Integrovaná nebo USB jednotka CD-ROM) a potom stiskněte klávesu <Enter>.

 **POZNÁMKA:** Použitím jednorázové nabídky spouštěcích zařízení se změní posloupnost spouštěcích zařízení pouze pro aktuální spuštění. Po restartování dojde ke spuštění počítače podle sekvence zadané v programu Nastavení systému.

 **UPOZORNĚNÍ:** Jakmile proces začne, nepřerušujte jej. V opačném případě by mohlo dojít k poškození systému.

7. Postupujte podle pokynů na obrazovce. Počítač bude pokračovat ve spuštění a provede aktualizaci systému BIOS. Jakmile je aktualizace dokončena, počítač se automaticky restartuje.
8. Vyjměte disk CD s aktualizací systému BIOS z jednotky.

Aktualizace systému BIOS z pevného disku

1. Zapněte počítač.
2. Vyhledejte nejnovější soubor s aktualizací systému BIOS pro tento počítač na webových stránkách support.dell.com.
3. Klepnutím na tlačítko **Download Now** (Stáhnout nyní) soubor stáhněte.
4. Zobrazí-li se okno **Export Compliance Disclaimer** (Potvrzení shody s exportními podmínkami), klepněte na tlačítko **Yes, I Accept this Agreement** (Ano, přijímám podmínky).
Zobrazí se okno **File Download** (Stahování souboru).
5. Klepněte na tlačítko **Uložit tento program na disk** a poté klepněte na tlačítko **OK**.
Zobrazí se okno **Save In** (Uložit do).
6. Klepněte na šipku dolů a zobrazte nabídku **Save In** (Uložit do), vyberte adresář **Desktop** (Plocha) a klepněte na tlačítko **Save** (Uložit).
Soubor se stáhne na pracovní plochu.
7. Klepněte na tlačítko **Close** (Zavřít), pokud se zobrazí okno **Download Complete** (Stahování dokončeno).

Ikona souboru se zobrazí na pracovní ploše a bude mít stejný název jako stažený soubor aktualizace systému BIOS.

8. Poklepejte na ikonu souboru na pracovní ploše a postupujte podle pokynů na obrazovce.

[Zpět na stránku obsahu](#)

[Zpět na stránku obsahu](#)

Karty

Dell™ OptiPlex™ 360 Servisní příručka

- [Karty PCI a PCI Express](#)
- [Adaptér sériového portu PS/2](#)
- [Odebrání karty z volitelné ochranné klece pro zvedací karty](#)
- [Instalace nebo nahrazení karty ve volitelné ochranné kleci pro zvedací karty](#)

VAROVÁNÍ: Před manipulací uvnitř počítače si přečtěte bezpečnostní informace dodané s počítačem. Další informace o vhodných bezpečných postupech naleznete na domovské stránce Regulatory Compliance (Soulad s předpisy) na adrese www.dell.com/regulatory_compliance.

VAROVÁNÍ: Zabraňte nebezpečí úrazu elektrickým proudem - před demontáží krytu počítače vždy odpojte počítač z elektrické zásuvky.

Karty PCI a PCI Express

Tento počítač podporuje adaptér sériového portu PS/2 a je vybaven následujícími sloty pro karty PCI Express a PCI:

- 1 Jeden slot pro kartu PCI Express x16 (SLOT1)
- 1 Dva sloty pro karty PCI (SLOT2, SLOT3)

Pro stolní počítač je k dispozici volitelná zvedací karta a ochranná klec pro zvedací karty.

POZNÁMKA: Popis umístění slotů pro karty najdete v části [Součásti základní desky počítače typu minivěž](#) nebo [Součásti základní desky stolního počítače](#).

- 1 Pokud instalujete nebo vyměňujete kartu, postupujte podle pokynů v této části.
- 1 Pokud kartu vyjímáte, ale nenahrazujete, postupujte podle pokynů v části [Odebrání karty PCI nebo PCI Express z počítače typu minivěž](#) nebo [Odebrání karty PCI nebo PCI Express ze stolního počítače](#).
- 1 Jestliže odeberete některou kartu, je třeba také odebrat její aktuální ovladač z operačního systému. Pokyny k tomu najdete v dokumentaci dodané s danou kartou.
- 1 Jestliže instalujete kartu, je třeba také nainstalovat pro ni příslušný ovladač. Pokyny k tomu najdete v dokumentaci dodané s danou kartou.

Odebrání karty PCI nebo PCI Express z počítače typu minivěž

1. Dodržujte pokyny uvedené v [Před manipulací uvnitř počítače](#).
2. Demontujte kryt počítače (viz [Sejmutí krytu počítače typu minivěž](#)).
3. Jemným zatlačením na uvolňovací páčku na zajišťovací západce karet západku otevřete. Západka zůstane v otevřené pozici.

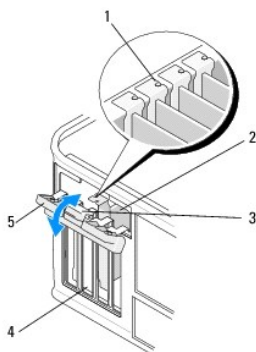

1	Zarovnávací vodítka (4)	2	Karta
3	Uvolňovací páčka	4	Sloty pro karty (4)
5	Zajišťovací západka karet		

4. V případě potřeby odpojte všechny kabely, které jsou ke kartě připojeny.
5. Pokud kartu odebráte trvale:

- a. Vložte výplň do prázdného slotu.

POZNÁMKA: Instalace výplně do prázdných slotů karet je nutná, aby byla zachována certifikace počítače podle předpisů FCC. Výplně také brání vniknutí prachu a špíny do počítače a usměrňují proudění vzduchu, který ochlazuje počítač.

- b. Dodržujte pokyny uvedené v [Po manipulaci uvnitř počítače](#).
- c. Odinstalujte ovladač karty. Pokyny k tomu najdete v dokumentaci dodané s danou kartou.

6. Pokud jste odebrali zvukovou kartu:
 - a. Spust'te program nastavení systému, přejděte ke kategorii **Onboard Devices (Zařízení na desce)**, vyberte nastavení **Integrated Audio (Integrovaný zvuk)** a změňte jeho hodnotu na **On (Zapnuto)**. Další informace o programu nastavení systému najdete v *Průvodci technologiemi Dell* v počítači nebo na webu support.dell.com.
 - b. Připojte externí zvuková zařízení ke konektorům zvuku na zadním panelu počítače. Informace o konektorech na zadním panelu najdete v *Instalační a stručné referenční příručce*.

7. Pokud jste odebrali doplňkovou síťovou kartu:
 - a. Spust'te program nastavení systému, přejděte ke kategorii **Onboard Devices (Zařízení na desce)**, vyberte nastavení **Integrated NIC (Integrovaná síťová karta)** a změňte jeho hodnotu na **On (Zapnuto)**. Další informace o programu nastavení systému najdete v *Průvodci technologiemi Dell* v počítači nebo na webu support.dell.com.
 - b. Připojte síťový kabel k integrovanému konektoru na zadním panelu počítače. Informace o konektorech na zadním panelu najdete v *Instalační a stručné referenční příručce*.

Instalace nebo nahrazení karty PCI nebo PCI Express v počítači typu minivěž

POZNÁMKA: Pokud kartu nahrazujete, odinstalujte ovladač původní karty. Pokyny k tomu najdete v dokumentaci dodané s danou kartou.

1. Demontujte kryt počítače (viz [Sejmutí krytu počítače typu minivěž](#)).
2. Jemným zatlačením na uvolňovací páčku na zajišťovací západce karet západku otevřete. Západka zůstane v otevřené pozici.

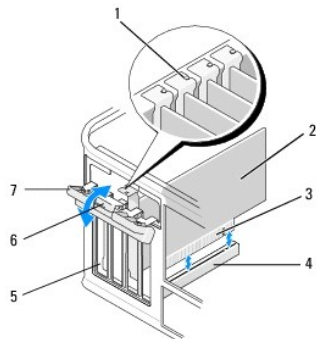

1	Zarovnávací vodítko	2	Karta
3	Konektor na okraji karty	4	Konektor karty
5	Sloty pro karty (4)	6	Uvolňovací páčka
7	Zajišťovací západka karet		

3. Pokud instalujete novou kartu, vyjměte výplň z nepoužitého slotu pro kartu. Chcete-li výplň odebrat, vložte pod její horní okraj opatrně plastovou jehlu.
4. Pokud vyměňujete kartu, která již je nainstalovaná v počítači, odeberte původní kartu. V případě potřeby odpojte všechny kabely, které jsou ke kartě připojeny.
 1. Kartu PCI uchopte za její horní okraje a uvolněte ji z konektoru.
 1. V případě karty PCI Express zatáhněte za jisticí západku, uchopte kartu za horní rohy a vysuňte ji z konektoru.
5. Pokud je karta vybavena zajišťovacím panelem, odeberte jej. Opatrně zatáhněte za jisticí západku, uchopte kartu za horní rohy a vysuňte ji z konektoru.
6. Připravte novou kartu k instalaci.

POZNÁMKA: Informace o konfiguraci karty, nastavení interních propojení nebo přizpůsobení karty pro tento počítač najdete v dokumentaci dodané s danou kartou.

VAROVÁNÍ: Některé síťové karty automaticky spustí počítač, když jsou připojeny k síti. Zabraňte nebezpečí úrazu elektrickým proudem - před instalací jakékoli karty vždy odpojte počítač z elektrické zásuvky.

7. Pokud kartu instalujete do konektoru pro kartu PCI Express x16, umístěte kartu tak, aby byl jistící slot zarovnan s jistící západkou, a jemně za tuto západku zatáhněte.
8. Vložte kartu do konektoru a pevně na ni zatlačte. Zkontrolujte, zda je karta ve slotu řádně usazena.

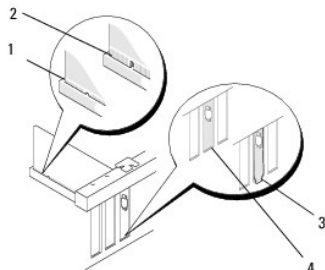

1	Zarovnávací vodičko	2	Karta
3	Konektor na okraji karty	4	Konektor karty

9. Před zaklapnutím zajišťovacího mechanismu karet se ujistěte, zda:
 1. Horní strany všech karet a výplně jsou vyrovnány se zarovnávacím vodičkem.
 1. Vrub na horní straně karty nebo výplně je řádně usazen okolo vodička.

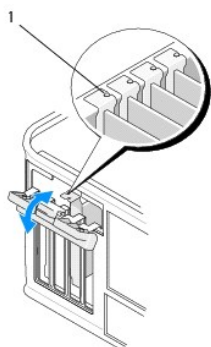

1	Zarovnávací vodička (4)
---	-------------------------

10. Zajistěte karty zavřením zajišťovací západky karet a jejím zaklapnutím.

UPOZORNĚNÍ: Neved'te kabely karet přes karty nebo za nimi. Kabely vedené přes karty mohou zabránit správnému uzavření krytu počítače a mohou způsobit poškození zařízení.

11. Připojte všechny kabely, které by měly být ke kartě připojeny.
Informace o připojení kabelů ke kartě najdete v dokumentaci k dané kartě.
12. Dodržujte pokyny uvedené v [Po manipulaci uvnitř počítače](#).
13. Pokud jste nainstalovali kartu síťového adaptéru a chcete vypnout integrovaný síťový adaptér, použijte program nastavení systému. Další informace o programu nastavení systému najdete v *Průvodci technologiemi Dell* v počítači nebo na webu support.dell.com.

UPOZORNĚNÍ: Jestliže počítač podporuje technologii AMT (Active Management Technology), bude zakázáním integrovaného síťového adaptéru zakázána také technologie AMT.

14. Nainstalujte všechny ovladače vyžadované pro kartu, jak je popsáno v dokumentaci ke kartě.

Odebrání karty PCI nebo PCI Express ze stolního počítače

POZNÁMKA: V případě potřeby si prostudujte pokyny v části [Odebrání karty z volitelné ochranné klece pro zvedací karty](#).

1. Dodržujte pokyny uvedené v [Před manipulací uvnitř počítače](#).
2. Demontujte kryt počítače (viz [Sejmutí krytu stolního počítače](#)).
3. Jemným zatlačením na uvolňovací páčku na zajišťovací západce karet západku otevřete. Západka zůstane v otevřené pozici.

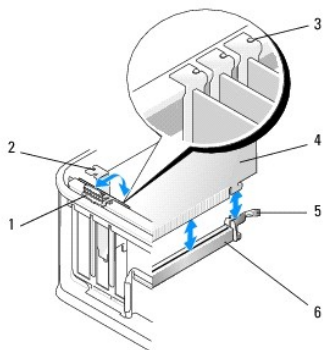

1	Uvolňovací páčka	2	Výplň
3	Zarovnávací vodítka (3)	4	Karta
5	Zajišťovací západka karet	6	konektor systémové desky

4. V případě potřeby odpojte všechny kabely, které jsou ke kartě připojeny.
5. Pokud vyměňujete kartu PCI Express x16, odeberte nainstalovanou kartu tak, že jemně zatáhnete za uvolňovací páčku směrem od karty, dokud se jistící západka neuvolní ze zubu v kartě.
6. Uchopte kartu za horní rohy a vysuňte ji z konektoru.
7. Pokud kartu odebíráte trvale:
 - a. Vložte výplň do prázdného slotu.

UPOZORNĚNÍ: Instalace výplně do prázdných slotů karet je nutná, aby byla zachována certifikace počítače podle předpisů FCC. Výplně také brání vniknutí prachu a špíny do počítače a usměrňují proudění vzduchu, který ochlazuje počítač.

- b. Dodržujte pokyny uvedené v [Po manipulaci uvnitř počítače](#).
- c. Odinstalujte ovladač karty. Pokyny k tomu najdete v dokumentaci dodané s danou kartou.
- d. Další informace o programu nastavení systému najdete v *Průvodci technologiemi Dell* v počítači nebo na webu [support.dell.com](#).

Instalace nebo nahrazení karty PCI nebo PCI Express ve stolním počítači

POZNÁMKA: V případě potřeby si prostudujte pokyny v části [Instalace nebo nahrazení karty ve volitelné ochranné kleci pro zvedací karty](#).

POZNÁMKA: Pokud má instalovaná karta nahradit kartu již nainstalovanou v počítači, je třeba nejprve původní kartu odebrat (viz část [Odebrání karty PCI nebo PCI Express ze stolního počítače](#) nebo [Odebrání karty z volitelné ochranné klece pro zvedací karty](#)).

1. Dodržujte pokyny uvedené v [Před manipulací uvnitř počítače](#).
2. Demontujte kryt počítače (viz [Sejmutí krytu stolního počítače](#)).
3. Jemným zatlačením na uvolňovací páčku na zajišťovací západce karet západku otevřete. Západka zůstane v otevřené pozici.

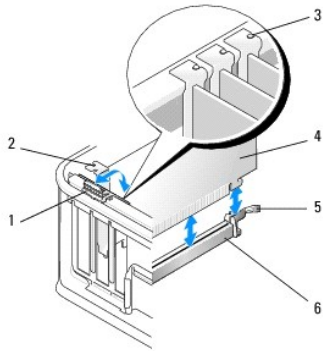

1	Uvolňovací páčka	2	Výplň
3	Zarovnávací vodítka (3)	4	Karta
5	Zajišťovací západka karet	6	konektor systémové desky

4. Pokud instalujete novou kartu, vyjměte výplň z nepoužitého slotu pro kartu. Chcete-li výplň odebrat, vložte pod její horní okraj opatrně plastovou jehlu.

5. Připravte novou kartu k instalaci.

POZNÁMKA: Informace o konfiguraci karty, nastavení interních propojení nebo přizpůsobení karty pro tento počítač najdete v dokumentaci dodané s danou kartou.

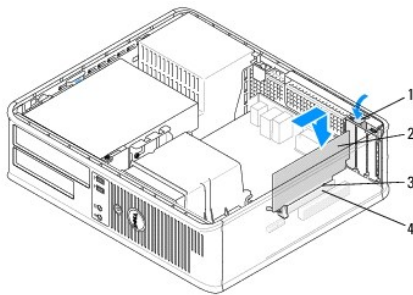

1	Uvolňovací páčka na zajišťovací západce karet	2	Karta
3	Konektor na okraji karty	4	Konektor karty

VAROVÁNÍ: Některé síťové karty automaticky spustí počítač, když jsou připojeny k síti. Zabraňte nebezpečí úrazu elektrickým proudem - před instalací jakékoli karty vždy odpojte počítač z elektrické zásuvky.

6. Pokud instalujete kartu PCI Express x16, podržte při vkládání nové karty do slotu uvolňovací páčku jisticí západky směrem pryč od konektoru na kartě.

7. Vložte kartu do konektoru a pevně na ni zatlačte. Podle následujícího obrázku se ujistěte, zda je karta řádně usazena ve slotu.

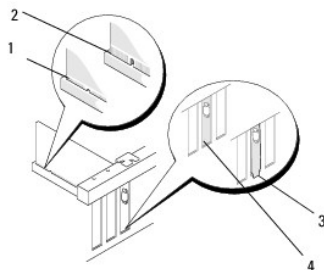

1	Řádně usazená karta	2	Nesprávně usazená karta
3	Nesprávně usazená výplň	4	Řádně usazená výplň

POZNÁMKA: Pokud instalujete kartu PCI Express x16, ujistěte se, zda je jisticí západka na uvolňovací páčce konektoru usazena do zářezu na předním okraji karty.

8. Zajistěte karty tak, že opatrně otočíte uvolňovací páčku směrem dolů, čímž posunete zajišťovací západku karet do uzamčené pozice.

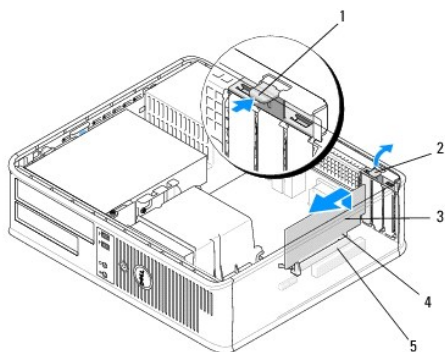

1	Uvolňovací páčka	2	Zajišťovací západka karet
3	Karta	4	Konektor na okraji karty
5	Konektor karty		

UPOZORNĚNÍ: Neved'te kabely karet přes karty nebo za nimi. Kabely vedené přes karty mohou zabránit správnému uzavření krytu počítače a mohou způsobit poškození zařízení.

9. Připojte všechny kabely, které by měly být ke kartě připojeny.
10. Dodržujte pokyny uvedené v [Po manipulaci uvnitř počítače](#).
11. Pokud jste nainstalovali kartu síťového adaptéru a chcete vypnout integrovaný síťový adaptér, použijte program nastavení systému. Další informace o programu nastavení systému najdete v *Průvodci technologiemi Dell* v počítači nebo na webu support.dell.com.

UPOZORNĚNÍ: Jestliže počítač podporuje technologii AMT (Active Management Technology), bude zakázáním integrovaného síťového adaptéru zakázána také technologie AMT.

12. Nainstalujte všechny ovladače vyžadované pro kartu, jak je popsáno v dokumentaci ke kartě.

Adaptér sériového portu PS/2

VAROVÁNÍ: Před manipulací uvnitř počítače si přečtete bezpečnostní informace dodané s počítačem. Další informace o vhodných bezpečných postupech naleznete na domovské stránce Regulatory Compliance (Soulad s předpisy) na adrese www.dell.com/regulatory_compliance.

UPOZORNĚNÍ: Chcete-li zabránit poškození součástí uvnitř počítače, vybijte náboj statické elektřiny ze svého těla, než se dotknete jakékoliv elektronické součástky počítače. Toho dosáhnete například dotknutím se nenatřeného kovového povrchu šasi počítače.

Odebrání adaptéru sériového portu PS/2 z počítače typu minivěž

1. Dodržujte pokyny uvedené v [Před manipulací uvnitř počítače](#).
2. Demontujte kryt počítače (viz [Sejmutí krytu počítače typu minivěž](#)).
3. Jemným zatlačením na uvolňovací páčku na zajišťovací západce karet západku otevřete. Západka zůstane v otevřené pozici.

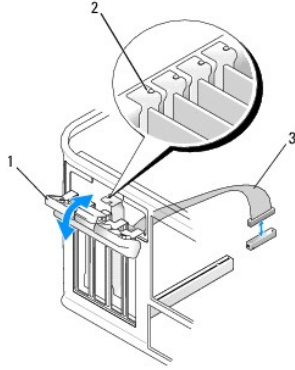

1	Zajišťovací západka karet	2	Zarovnávací vodičko
3	Kabel adaptéru sériového portu PS/2		

4. Odpojte kabel sériového portu PS/2 od základní desky (viz část [Součásti základní desky počítače typu minivěž](#)).
5. V případě potřeby odpojte všechny externí kabely, které jsou k adaptéru připojeny.
6. Uvolněte držák adaptéru sériového portu PS/2 ze slotu.
7. Pokud adaptér odebíráte trvale, nasadte do nepoužitého slotu výplň.

POZNÁMKA: Instalace výplně do prázdných slotů karet je nutná, aby byla zachována certifikace počítače podle předpisů FCC. Výplně také brání vniknutí prachu a špíny do počítače a usměrňují proudění vzduchu, který ochlazuje počítač.

8. Před zavřením zajišťovacího mechanismu karet se ujistěte, zda:
 - 1. Horní strany všech karet a výplní jsou vyrovnány se zarovnávacím vodičkem.
 - 1. Vrub na horní straně karty nebo výplně je řádně usazen okolo vodička.
9. Zajistěte zbývající karty zavřením zajišťovací západky karet a jejím zaklapnutím.
10. Dodržujte pokyny uvedené v [Po manipulaci uvnitř počítače](#).

Instalace nebo nahrazení adaptéru sériového portu PS/2 v počítači typu minivěž

POZNÁMKA: Pokud kartu nahrazujete, odinstalujte ovladač původní karty. Pokyny k tomu najdete v dokumentaci dodané s danou kartou.

1. Dodržujte pokyny uvedené v [Před manipulací uvnitř počítače](#).
2. Demontujte kryt počítače (viz [Sejmutí krytu počítače typu minivěž](#)).
3. Jemným zvednutím uvolňovací páčky na zajišťovací západce karet západku otevřete. Západka zůstane v otevřené pozici.

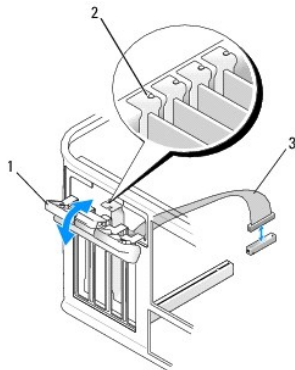

1	Zajišťovací západka karet	2	Zarovnávací vodičko
3	Kabel adaptéru sériového portu PS/2		

4. V případě potřeby odeberte výplň.

POZNÁMKA: Informace o konfiguraci adaptéru, nastavení interních propojení nebo přizpůsobení adaptéru pro tento počítač najdete v dokumentaci dodané s adaptérem.

5. Zarovnejte držák adaptéru sériového portu PS/2 do slotu a pevně na něj zatlačte. Zkontrolujte, zda je adaptér ve slotu řádně usazen.

Před zavřením zajišťovacího mechanismu karet se ujistěte, zda:

- 1 Horní strany všech karet a výplň jsou vyrovnány se zarovnávacím vodičkem.
- 1 Vrub na horní straně karty nebo výplně je řádně usazen okolo vodička.

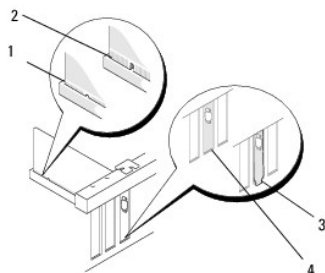

6. Zajistěte karty zavřením zajišťovací západky karet a jejím zaklapnutím.

UPOZORNĚNÍ: Neved'te kabely karet přes karty. Kabely vedené přes karty mohou zabránit správnému uzavření krytu počítače a mohou způsobit poškození zařízení.

7. Připojte kabel adaptéru ke konektoru pro adaptér sériového portu na základní desce (informace o umístění konektoru najdete v části [Součásti základní desky počítače typu minivěž](#)).

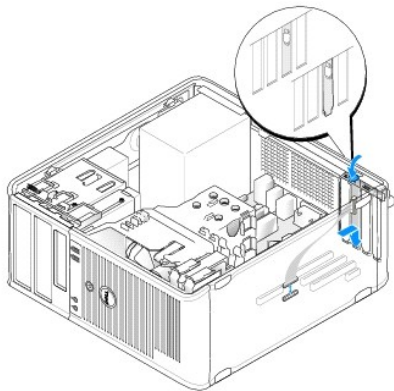

8. Dodržujte pokyny uvedené v [Po manipulaci uvnitř počítače](#).

Odebrání adaptéru sériového portu PS/2 ze stolního počítače

POZNÁMKA: V případě potřeby si prostudujte pokyny v části [Odebrání karty z volitelné ochranné klece pro zvedací karty](#).

1. Dodržujte pokyny uvedené v [Před manipulací uvnitř počítače](#).
2. Demontujte kryt počítače (viz [Sejmutí krytu stolního počítače](#)).
3. Jemným zvednutím uvolňovací páčky na zajišťovací západce karet západku otevřete. Západka zůstane v otevřené pozici.

4. Odpojte kabel sériového portu PS/2 od základní desky (viz část [Součásti základní desky stolního počítače](#)).

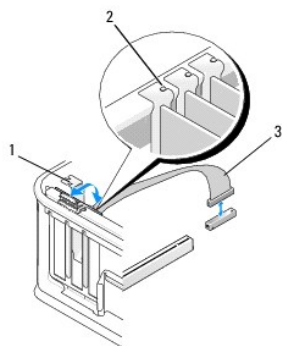

1	Zajišťovací západka karet	2	Zarovnávací vodičko
3	Kabel adaptéru sériového portu PS/2		

5. Uvolněte držák adaptéru sériového portu PS/2 ze slotu.
6. Pokud adaptér odebíráte trvale, nasadte do nepoužitého slotu výplň.

POZNÁMKA: Instalace výplně do prázdných slotů karet je nutná, aby byla zachována certifikace počítače podle předpisů FCC. Výplně také brání vniknutí prachu a špíny do počítače a usměrňují proudění vzduchu, který ochlazuje počítač.

7. Před zavřením zajišťovacího mechanismu karet se ujistěte, zda:
- 1 Horní strany všech karet a výplně jsou vyrovnány se zarovnávacím vodičkem.
 - 1 Vrub na horní straně karty nebo výplně je řádně usazen okolo vodička.
8. Zajistěte zbývající karty zavřením zajišťovací západky karet a jejím zaklapnutím.
9. Dodržujte pokyny uvedené v [Po manipulaci uvnitř počítače](#).

Instalace nebo nahrazení adaptéru sériového portu PS/2 ve stolním počítači

POZNÁMKA: V případě potřeby si prostudujte pokyny v části [Instalace nebo nahrazení karty ve volitelné ochranné kleci pro zvedací karty](#).

POZNÁMKA: Pokud kartu nahrazujete, odinstalujte ovladač původní karty. Pokyny k tomu najdete v dokumentaci dodané s danou kartou.

1. Dodržujte pokyny uvedené v [Před manipulací uvnitř počítače](#).
2. Demontujte kryt počítače (viz [Sejmutí krytu stolního počítače](#)).
3. Jemným zvednutím uvolňovací páčky na zajišťovací západce karet západku otevřete. Západka zůstane v otevřené pozici.
4. V případě potřeby odeberte výplň.

POZNÁMKA: Informace o konfiguraci adaptéru, nastavení interních propojení nebo přizpůsobení adaptéru pro tento počítač najdete v dokumentaci dodané s adaptérem.

5. Zarovnejte držák adaptéru sériového portu PS/2 do slotu a pevně na něj zatlačte. Zkontrolujte, zda je adaptér ve slotu řádně usazen.

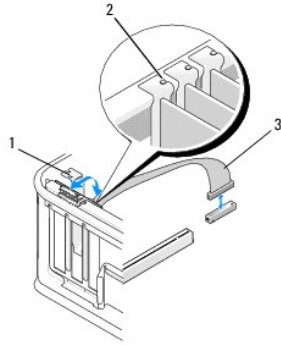

1	Zajišťovací západka karet	2	Zarovnávací vodičko
3	Kabel adaptéru sériového portu PS/2		

6. Před zavřením zajišťovacího mechanismu karet se ujistěte, zda:
- 1 Horní strany všech karet a výplně jsou vyrovnány se zarovnávacím vodičkem.
 - 1 Vrub na horní straně karty nebo výplně je řádně usazen okolo vodička.
7. Zajistěte karty zavřením zajišťovací západky karet a jejím zaklapnutím.

UPOZORNĚNÍ: Neved'te kabely karet přes karty. Kabely vedené přes karty mohou zabránit správnému uzavření krytu počítače a mohou způsobit poškození zařízení.

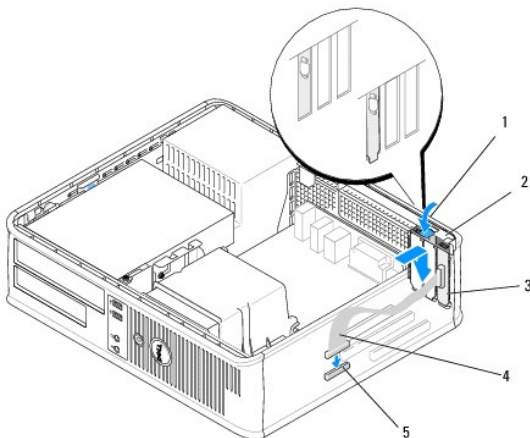

1	Uvolňovací páčka	2	Zajišťovací západka adaptéru
3	Držák adaptéru sériového portu PS/2	4	Konektor adaptéru sériového portu
5	Konektor pro adaptér sériového portu na základní desce		

8. Připojte kabel adaptéru ke konektoru pro adaptér sériového portu PS/2 na základní desce (viz část [Součásti základní desky stolního počítače](#)).

POZNÁMKA: Informace o připojení kabelu najdete v dokumentaci k adaptéru sériového portu PS/2.

9. Dodržujte pokyny uvedené v [Po manipulaci uvnitř počítače](#).

Odebrání karty z volitelné ochranné klece pro zvedací karty

POZNÁMKA: Ochranná klec pro zvedací karty je volitelné příslušenství, které je k dispozici pouze pro stolní počítač.

1. Dodržujte pokyny uvedené v [Před manipulací uvnitř počítače](#).
2. Demontujte kryt počítače (viz [Sejmutí krytu stolního počítače](#)).
3. Vyměňte ochrannou klec pro zvedací karty:
 - a. Zkontrolujte, zda jsou ke kartám připojeny nějaké kabely přes otvory v zadním panelu.
 - b. Otočte ochrannou klec pro zvedací karty rukojetí nahoru a jemným zatažením za rukojeť zvedněte klec ven z počítače.

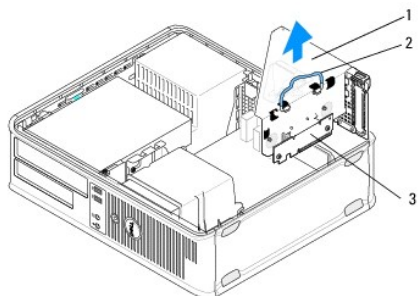

1	Ochranná klec pro zvedací karty	2	Rukojeť
3	Zvedací karty (2)		

4. Jemným zatlačením na uvolňovací páčku na zajišťovací západce karet západku otevřete. Západka zůstane v otevřené pozici.
5. Odpojte všechny kabely karty od základní desky (viz část [Součásti základní desky stolního počítače](#)).
6. Uchopte kartu za horní rohy a vysuňte ji z konektoru.
7. Pokud kartu odebíráte trvale, nasad'te do nepoužitého slotu výplň.

POZNÁMKA: Instalace výplně do prázdných slotů karet je nutná, aby byla zachována certifikace počítače podle předpisů FCC. Výplně také brání vniknutí prachu a špíny do počítače a usměrňují proudění vzduchu, který ochlazuje počítač.

8. Před zavřením zajišťovacího mechanismu karet se ujistěte, zda:
 - 1 Horní strany všech karet a výplně jsou vyrovnány se zarovnávacím vodičkem.
 - 1 Vrub na horní straně karty nebo výplně je řádně usazen okolo vodička.

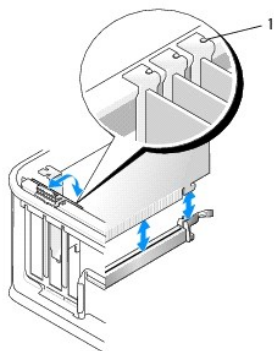

1	Zarovnávací vodička (3)
---	-------------------------

9. Zajistěte karty zavřením zajišťovací západky karet a jejím zaklapnutím.
10. Nasad'te zpět ochrannou klec pro zvedací karty:
 - a. Zarovnejte výčnělky na boku ochranné klece se sloty na boční straně počítače a zasuňte klec dolů na místo.
 - b. Ujistěte se, zda jsou konektory zvedacích karet řádně usazeny do konektorů na základní desce.
 - c. Otočte rukojeť ochranné klece pro zvedací karty směrem dolů.

Instalace nebo nahrazení karty ve volitelné ochranné kleci pro zvedací karty

POZNÁMKA: Ochranná klec pro zvedací karty je volitelné příslušenství, které je k dispozici pouze pro stolní počítač.

1. Dodržujte pokyny uvedené v [Před manipulací uvnitř počítače](#).
2. Demontujte kryt počítače (viz [Sejmutí krytu stolního počítače](#)).
3. Vyměňte ochrannou klec pro zvedací karty:
 - a. Odpojte všechny kabely připojené ke kartám přes otvory v zadním panelu.
 - b. Otočte ochrannou klec pro zvedací karty rukojetí nahoru a jemným zatažením za rukojet' zvedněte klec ven z počítače.

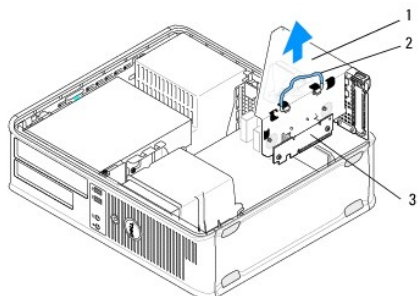

1	Ochranná klec pro zvedací karty	2	Rukojet'
3	Zvedací karty (2)		

4. Jemným ztlačením na uvolňovací páčku na zajišťovací západce karet západku otevřete. Západka zůstane v otevřené pozici.
5. Pokud instalujete novou kartu, uvolněte některý slot odebráním výplně.
6. Pokud nahrazujete kartu již nainstalovanou v počítači, odeberte původní kartu (viz část [Odebrání karty PCI nebo PCI Express ze stolního počítače](#) nebo [Odebrání adaptéru sériového portu PS/2 ze stolního počítače](#)).
7. V případě potřeby odpojte všechny kabely, které jsou k adaptéru připojeny.

VAROVÁNÍ: Chcete-li zabránit nebezpečí úrazu elektrickým proudem, odpojte vždy před instalací jakékoli karty nebo adaptéru počítač z elektrické zásuvky.

8. Zarovnejte kartu do slotu a pevně na ni zatlačte. Zkontrolujte, zda je adaptér ve slotu řádně usazen.
9. Před zavřením zajišťovacího mechanismu karet se ujistěte, zda:
 - i Horní strany všech karet a výplně jsou vyrovnány se zarovnávacím vodičkem.
 - i Vrub na horní straně karty nebo výplně je řádně usazen okolo vodička.
10. Zajistěte karty zavřením zajišťovací západky karet a jejím zaklapnutím.

UPOZORNĚNÍ: Neved'te kabely karet přes karty. Kabely vedené přes karty mohou zabránit správnému uzavření krytu počítače a mohou způsobit poškození zařízení.

11. Podle potřeby připojte kabely karty k základní desce (viz [Součásti základní desky stolního počítače](#)).
12. Nasaďte zpět ochrannou klec pro zvedací karty:
 - a. Zarovnejte výčnělky na boku ochranné klece se sloty na boční straně počítače a zasuňte klec dolů na místo.
 - b. Ujistěte se, zda jsou konektory zvedacích karet řádně usazeny do konektorů na základní desce.
 - c. Otočte rukojet' ochranné klece pro zvedací karty směrem dolů a zajistěte ji.
13. Připojte veškeré odpojené kabely.
14. Dodržujte pokyny uvedené v [Po manipulaci uvnitř počítače](#).

15. Nainstalujte všechny ovladače, které jsou kartou vyžadovány. Pokyny k instalaci ovladače najdete v dokumentaci dodané s danou kartou.

[Zpět na stránku obsahu](#)

[Zpět na stránku obsahu](#)

Knoflíková baterie

Dell™ OptiPlex™ 360 Servisní příručka

- [Vyjmutí knoflíkové baterie](#)
- [Vložení knoflíkové baterie](#)

VAROVÁNÍ: Před manipulací uvnitř počítače si přečtěte bezpečnostní informace dodané s počítačem. Další informace o vhodných bezpečných postupech naleznete na domovské stránce Regulatory Compliance (Soulad s předpisy) na adrese www.dell.com/regulatory_compliance.

VAROVÁNÍ: Je-li nová baterie nesprávně nainstalovaná, může dojít k její explozi. Baterii nahrazujte pouze stejným nebo odpovídajícím typem, který doporučuje výrobce. Vyřadte baterie, které jsou na konci životnosti, podle pokynů výrobce.

Knoflíková baterie uchovává informace o konfiguraci počítače, datu a čase. Baterie může vydržet několik let. Pokud musíte po zapnutí počítače opakovaně nastavovat čas a datum, baterii vyměňte.

Vyjmutí knoflíkové baterie

1. Zaznamenejte si informace ze všech obrazovek programu nastavení systému, abyste mohli obnovit správná nastavení v [krok 4](#) v postupu [Vložení knoflíkové baterie](#). Další informace o programu nastavení systému najdete v *Průvodci technologiemi Dell* v počítači nebo na webu support.dell.com.
2. Dodržujte pokyny uvedené v [Před manipulací uvnitř počítače](#).
3. Sejměte kryt počítače (viz část [Sejmutí krytu počítače typu minivěž](#) nebo [Sejmutí krytu stolního počítače](#)).
4. Vyhledejte patici baterie na základní desce (viz část [Součásti základní desky](#)).

UPOZORNĚNÍ: Při vyjímání baterie z patice tupým nástrojem buďte velmi opatrní, abyste se nedotkli základní desky. Zajistěte, aby předmět byl vložen mezi baterii a patici, a až poté začnete s opatrným páčením. V opačném případě můžete poškodit základní desku vypáčením patice nebo poškozením vedení na desce.

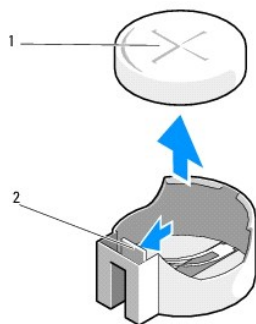

1	baterie (kladný pól)	2	Zajišťovací západka baterie
---	----------------------	---	-----------------------------

5. Vložte plastovou jehlu mezi zajišťovací západku baterie a baterii a opatrným zapáčením baterii uvolněte.
6. Vyjměte baterii ze základní desky a řádným způsobem ji zlikvidujte.

Vložení knoflíkové baterie

POZNÁMKA: Tento postup předpokládá, že jste nejprve dokončili demontáž.

1. Vložte okraj nové baterie s kladným pólem (+) směřujícím nahoru do okraje patice naproti zajišťovací západce baterie.
2. Zaklapněte baterii na její místo. Ujistěte se, zda je baterie zajištěna západkou.
3. Dodržujte pokyny uvedené v [Po manipulaci uvnitř počítače](#).
4. Spusťte program nastavení systému a obnovte nastavení, která jste si poznamenali v [krok 1](#) v postupu [Vyjmutí knoflíkové baterie](#), a zadejte správné datum a čas. Další informace o programu nastavení systému najdete v *Průvodci technologiemi Dell* v počítači nebo na webu support.dell.com.

[Zpět na stránku obsahu](#)

[Zpět na stránku obsahu](#)

Kontaktování společnosti Dell

Dell™ OptiPlex™ 360 Servisní příručka

Chcete-li kontaktovat společnost Dell s dotazem týkajícím se prodeje, technické podpory nebo zákaznických služeb:

1. Navštivte stránky support.dell.com.
2. Ověřte vaši zemi nebo region v rozbalovací nabídce **Choose a Country/Region (Vyberte zemi/region)** ve spodní části stránky.
3. Klepněte na odkaz **Kontaktujte nás** na levé straně stránky.
4. Podle potřeby vyberte příslušné služby nebo linku podpory.
5. Vyberte si pohodlnou metodu kontaktování společnosti Dell.

[Zpět na stránku obsahu](#)

[Zpět na stránku obsahu](#)

Kryt počítače

Dell™ OptiPlex™ 360 Servisní příručka

- [Kryt počítače typu minivěž](#)
- [Kryt stolního počítače](#)

VAROVÁNÍ: Před manipulací uvnitř počítače si přečtěte bezpečnostní informace dodané s počítačem. Další informace o vhodných bezpečných postupech naleznete na domovské stránce Regulatory Compliance (Soulad s předpisy) na adrese www.dell.com/regulatory_compliance.

VAROVÁNÍ: Zabraňte nebezpečí úrazu elektrickým proudem - před demontáží krytu počítače vždy odpojte počítač z elektrické zásuvky.

VAROVÁNÍ: Nepoužívejte zařízení, pokud je některý kryt (včetně krytů počítače, panelů, rámu, vložek na předním panelu apod.) odstraněn.

Kryt počítače typu minivěž

Sejmutí krytu počítače typu minivěž

1. Dodržujte pokyny uvedené v [Před manipulací uvnitř počítače](#).

POZNÁMKA: Dbejte na to, abyste měli dostatek místa na odložení sejmutého krytu.

UPOZORNĚNÍ: Pracujte na rovném, chráněném povrchu, aby nedošlo k poškrábání počítače nebo povrchu, na kterém je položen.

2. Položte počítač na jeho pravou stranu s krytem směrem nahoru.

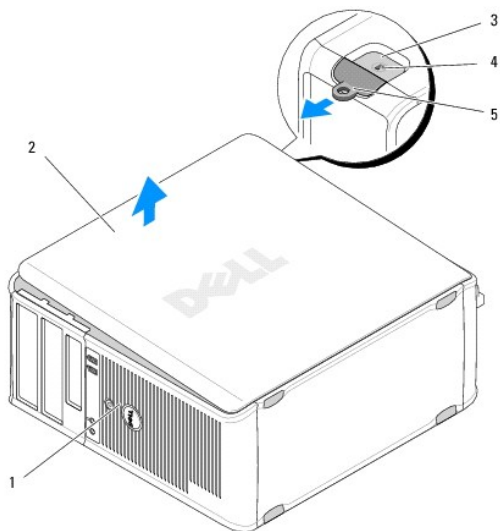

1	přední část počítače	2	kryt počítače
3	slot pro bezpečnostní kabel	4	západka pro uvolnění krytu počítače
5	kroužek zámku		

3. Uvolněte kryt počítače vysunutím uvolňovací západky. Okraj krytu nejlépe k západce povyskočí.
4. Zvedněte kryt a vyjměte jej z počítače.
5. Postavte kryt stranou na bezpečné místo.

Nasazení krytu počítače typu minivěž

POZNÁMKA: Tento postup předpokládá, že jste nejprve dokončili demontáž.

1. Zkontrolujte, zda jsou připojeny všechny kabely a zda nebrání nasazení krytu.
2. Zkontrolujte, zda v počítači nezbyly některé nástroje nebo nadbytečné součásti.
3. Vložte dvě svorky na okraji skříně do slotů pro svorky na krytu.
4. Zatlačte na kryt počítače směrem dolů, dokud neucítíte zaklapnutí.
5. Zkontrolujte, zda je kryt řádně nasazen.
6. Postavte počítač horní stranou vzhůru.

UPOZORNĚNÍ: Zkontrolujte, zda není zablokovaný žádný větrací průduch počítače.

7. Dodržujte pokyny uvedené v [Po manipulaci uvnitř počítače](#).

Kryt stolního počítače

Sejmutí krytu stolního počítače

1. Dodržujte pokyny uvedené v [Před manipulací uvnitř počítače](#).

POZNÁMKA: Dbejte na to, abyste měli dostatek místa na odložení sejmutého krytu.

UPOZORNĚNÍ: Pracujte na rovném, chráněném povrchu, aby nedošlo k poškrábání počítače nebo povrchu, na kterém je položen.

2. Položte počítač na jeho pravou stranu s krytem směrem nahoru.

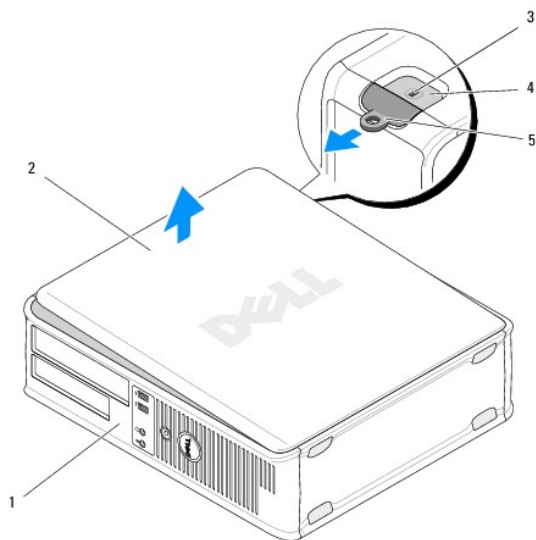

1	přední část počítače	2	kryt počítače
3	slot pro bezpečnostní kabel	4	západka pro uvolnění krytu počítače
5	kroužek zámku		

3. Uvolněte kryt počítače vysunutím uvolňovací západky. Okraj krytu nejlépe k západce povyskočí.
4. Zvedněte kryt a vyjměte jej z počítače.

5. Postavte kryt stranou na bezpečné místo.

Nasazení krytu stolního počítače

 **POZNÁMKA:** Tento postup předpokládá, že jste nejprve dokončili demontáž.

1. Zkontrolujte, zda jsou připojeny všechny kabely a zda nebrání nasazení krytu.
2. Zkontrolujte, zda v počítači nezbyly některé nástroje nebo nadbytečné součásti.
3. Vložte dvě svorky na okraji skříňe do slotů pro svorky na krytu.
4. Zatlačte na kryt počítače směrem dolů, dokud neucítíte zaklapnutí.
5. Zkontrolujte, zda je kryt řádně nasazen.

 **UPOZORNĚNÍ:** Zkontrolujte, zda není zablokovaný žádný větrací průduch počítače.

6. Dodržujte pokyny uvedené v [Po manipulaci uvnitř počítače](#).

[Zpět na stránku obsahu](#)

[Zpět na stránku obsahu](#)

Procesor

Dell™ OptiPlex™ 360 Servisní příručka

- [Demontáž procesoru](#)
- [Výměna procesoru](#)

VAROVÁNÍ: Před manipulací uvnitř počítače si přečtěte bezpečnostní informace dodané s počítačem. Další informace o vhodných bezpečných postupech naleznete na domovské stránce Regulatory Compliance (Soulad s předpisy) na adrese www.dell.com/regulatory_compliance.

UPOZORNĚNÍ: Neprovádějte následující kroky, pokud nejste seznámeni s postupem demontáže a výměny hardwaru. Nesprávné provedení těchto kroků může poškodit základní desku.

Demontáž procesoru

1. Dodržujte pokyny uvedené v [Před manipulací uvnitř počítače](#).
2. Sejměte kryt počítače (viz část [Sejmutí krytu počítače typu minivěž](#) nebo [Sejmutí krytu stolního počítače](#)).

VAROVÁNÍ: Navzdory plastovému krytu může být sestava chladiče velmi horká i během normálního provozu. Než se jí dotknete, nechte ji dostatečně dlouho vychladnout.

3. Vyjměte sestavu chladiče procesoru z počítače (viz část [Vyjmutí sestavy chladiče procesoru](#)).

POZNÁMKA: Pokud nepotřebujete nový chladič pro nový procesor, použijte při montáži procesoru původní sestavu chladiče.

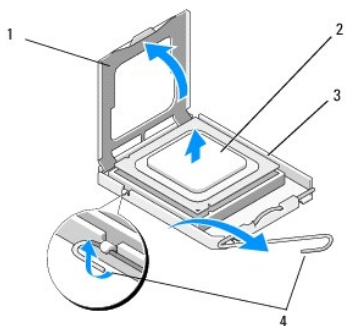

1	Kryt procesoru	2	procesor
3	Patice	4	Uvolňovací páčka

4. Uvolněte uvolňovací páčku tak, že na ni zatlačíte a zatáhnete jí směrem od krytu procesoru.
5. Otevřete kryt procesoru.

UPOZORNĚNÍ: Při výměně procesoru se nedotýkejte žádných kolíků uvnitř patice a zabraňte, aby na kolíky v patici spadly jakékoliv předměty.

6. Vytáhněte procesor z patice a vložte jej do antistatického obalu.

Ponechte uvolňovací páčku v otevřené poloze, aby byla patice připravena pro nový procesor.

Výměna procesoru

UPOZORNĚNÍ: Uzemněte se dotykem o nenatřený kovový povrch na zadní straně počítače.

POZNÁMKA: Tento postup předpokládá, že jste nejprve dokončili demontáž.

1. Rozbalte nový procesor, buďte opatrní, abyste se nedotkli spodní strany procesoru.

UPOZORNĚNÍ: Kolíky patice jsou velmi křehké. Chcete-li se vyhnout poškození, zkontrolujte, zda je procesor řádně vyrovnán s paticí a nepoužívejte nadměrnou sílu při instalaci procesoru. Buďte opatrní a nedotýkejte se kolíků na základní desce, ani je neohýbejte.

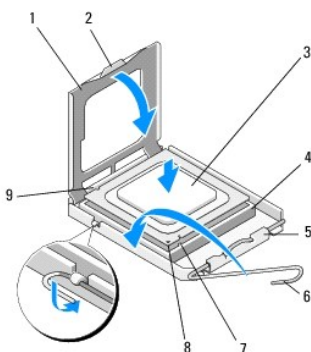

1	Kryt procesoru	2	západka
3	procesor	4	patice procesoru
5	Západka krytu	6	Uvolňovací páčka
7	Přední vyrovnávací vrub	8	indikátor 1. kolíku procesoru
9	Zadní vyrovnávací vrub		

2. Otevřete kryt procesoru. Pokud je kryt procesoru zajištěn, otočte uvolňovací páčkou tak, aby jej bylo možné otevřít.

UPOZORNĚNÍ: Umístěte procesor správně do patice, jinak by mohlo dojít k trvalému poškození procesoru a počítače po jeho zapnutí.

3. Vyrovnajte přední a zadní vyrovnávací zářezy na procesoru s zářezy na patici.

4. Vyrovnajte rohy 1. kolíku procesoru a patice.

UPOZORNĚNÍ: Chcete-li se vyhnout poškození, zkontrolujte, zda je procesor řádně vyrovnán s paticí, a nepoužívejte při instalaci procesoru nadměrnou sílu.

5. Opatrně usadíte procesor do patice a dbejte přitom na to, aby byl správně umístěn.

6. Zavřete kryt procesoru a zkontrolujte, zda je jazýček na krytu procesoru umístěn pod střední západkou krytu na patici.

7. Otočte uvolňovací páčku patice zpět směrem k patici, zaklapněte ji na místo a procesor tak zajištěte.

8. Odstraňte teplovodivou pastu ze spodní strany chladiče.

UPOZORNĚNÍ: Vždy naneste novou teplovodivou pastu. Nová teplovodivá pasta je velmi důležitá pro zajištění odpovídající tepelné vazby, což je požadavek pro optimální funkci procesoru.

9. Naneste novou teplovodivou pastu na horní stranu procesoru.

10. Nasadíte sestavu ventilátoru a chladiče procesoru (viz část [Nasazení sestavy chladiče procesoru](#)).

UPOZORNĚNÍ: Zkontrolujte, zda je sestava ventilátoru a chladiče procesoru řádně usazena a zajištěna.

11. Dodržujte pokyny uvedené v [Po manipulaci uvnitř počítače](#).

12. Spusťte nástroj Dell™ Diagnostics a ověřte, zda počítač správně pracuje (viz [Diagnostický nástroj Dell Diagnostics](#)).

[Zpět na stránku obsahu](#)

Jednotky

Dell™ OptiPlex™ 360 Servisní příručka

- [Informace o jednotkách](#)
- [Optická jednotka](#)
- [Disketová jednotka nebo čtečka paměťových karet](#)
- [Pevné disky](#)

VAROVÁNÍ: Před manipulací uvnitř počítače si přečtěte bezpečnostní informace dodané s počítačem. Další informace o vhodných bezpečných postupech naleznete na domovské stránce Regulatory Compliance (Soulad s předpisy) na adrese www.dell.com/regulatory_compliance.

VAROVÁNÍ: Zabráňte nebezpečí úrazu elektrickým proudem - před demontáží krytu počítače vždy odpojte počítač z elektrické zásuvky.

Informace o jednotkách

Počítač typu minivěž podporuje kombinaci následujících zařízení:

- 1 Dva interní 3,5palcové pevné disky SATA
- 1 Dvě externí 5,25palcové jednotky
- 1 Jedna volitelná disketová jednotka nebo volitelná čtečka paměťových karet

Stolní počítač podporuje kombinaci následujících zařízení:

- 1 Jeden interní 3,5palcový pevný disk SATA
- 1 Jedna externí 5,25palcová jednotka
- 1 Jedna volitelná disketová jednotka nebo volitelná čtečka paměťových karet

Doporučená připojení kabelů jednotek

- 1 Pevné disky SATA připojte ke konektorům SATA0 a SATA1 na základní desce.
- 1 Optickou jednotku SATA připojte ke konektoru SATA2 na základní desce.

Připojení kabelů jednotek

Při instalaci jednotky se do zadní části jednotky zapojují dva kabely - napájecí kabel a datový kabel.



1	napájecí kabel	2	Datový konektor
---	----------------	---	-----------------

Konektory rozhraní jednotek

Konektory kabelů jednotek jsou vybaveny klíči, aby bylo zajištěno správné propojení. Zarovnejte klíče na konektorech na kabelu a na jednotce a propojte konektory.

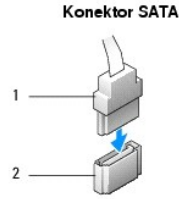

1	Kabel rozhraní	2	Konektor rozhraní
---	----------------	---	-------------------

Připojení a odpojení kabelů jednotek

Při připojování a odpojování datového kabelu SATA tahejte za tahací ouško.

Konektory rozhraní SATA jsou vybaveny klíči, aby bylo zajištěno správné propojení. To znamená, že drážka nebo chybějící kolík na jednom konektoru odpovídá západce nebo vyplněné dírcě na druhém konektoru.

Optická jednotka

Demontáž optické jednotky z počítače typu minivěž

1. Dodržujte pokyny uvedené v [Před manipulací uvnitř počítače](#).
2. Demontujte kryt počítače (viz [Sejmutí krytu počítače typu minivěž](#)).
3. Demontujte rámeček jednotky (viz [Sejmutí krytu jednotek](#)).
4. Odpojte datový kabel optické jednotky od konektoru na základní desce.
5. Odpojte napájecí kabel a datový kabel od zadní strany optické jednotky.
6. Vyjměte šroub, který optickou jednotku zajišťuje v pozici pro optické jednotky.
7. Vysuňte optickou jednotku skrze přední panel počítače.

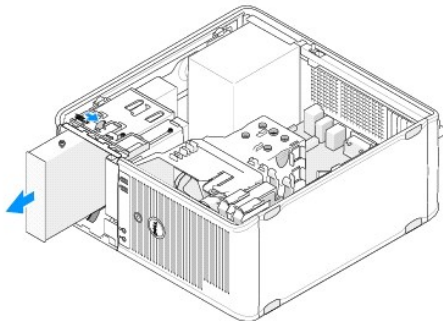

8. Pokud jednotku odebíráte trvale:
 - a. Nasadte vložku panelu jednotky (viz část [Nasazení vložky panelu optické jednotky](#)).
 - b. Vyjměte nepoužitý datový kabel z počítače.
 - c. Nasazením vložky panelu jednotky zakryjte otvor prázdné pozice pro jednotky (viz část [Nasazení vložky panelu optické jednotky](#)).
 - d. Dodržujte pokyny uvedené v [Po manipulaci uvnitř počítače](#).
 - e. Aktualizujte informace o konfiguraci jednotek v programu nastavení systému. Další informace o programu nastavení systému najdete v *Průvodci technologiemi Dell* v počítači nebo na webu support.dell.com.

Výměna nebo přidání optické jednotky v počítači typu minivěž

POZNÁMKA: Tento postup předpokládá, že jste nejprve dokončili demontáž.

1. V případě potřeby demontujte vložku panelu jednotky (viz část [Vyjmutí vložky panelu optické jednotky](#)).
2. Opatrně zasuňte jednotku do pozice a zarovnejte otvory pro šroub v pozici pro optické jednotky a na jednotce.

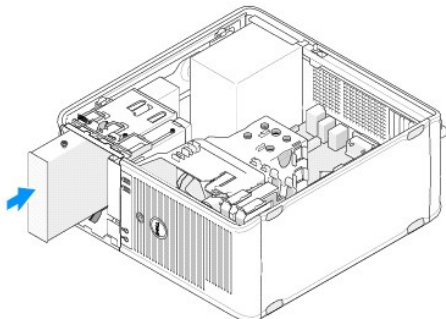

3. Připevněte šroub, který optickou jednotku zajišťuje.
4. Připojte k disku napájecí a datový kabel.
5. Připojte datový kabel ke konektoru na základní desce.
6. Dodržujte pokyny uvedené v [Po manipulaci uvnitř počítače](#).
7. Aktualizujte informace o konfiguraci jednotek v programu nastavení systému. Další informace o programu nastavení systému najdete v *Průvodci technologiemi Dell* v počítači nebo na webu support.dell.com.
8. Spust'te nástroj Dell Diagnostics a ověřte, zda počítač správně pracuje (viz část [Diagnostický nástroj Dell Diagnostics](#)).

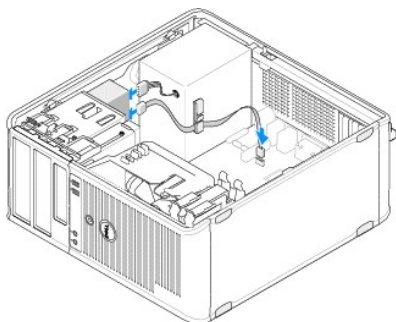

Vyjmutí vložky panelu optické jednotky

Uvolněte vložku panelu optické jednotky jejím vytlačením ven ze skříně.

Nasazení vložky panelu optické jednotky

1. Vyrovnajte vložku s otvorem prázdnej pozice.
2. Namontujte dva šrouby, ktoré vložku panelu optické jednotky zafixujú na mieste.

POZNÁMKA: Aby počítač odpovídal předpisům FCC, doporučujeme nasadit vložku panelu optické jednotky vždy, když je optická jednotka vyjmuta z počítače.

Demontáž optické jednotky ze stolního počítače

1. Dodržujte pokyny uvedené v [Před manipulací uvnitř počítače](#).

2. Demontujte kryt počítače (viz [Sejmutí krytu stolního počítače](#)).

⚠ UPOZORNĚNÍ: Nevytahujte disk z počítače za kabely. Mohlo by dojít k poškození kabelů a jejich konektorů.

3. Potáhněte za západku pro uvolnění jednotky směrem nahoru, posuňte jednotku směrem k zadní části počítače a zvedněte jednotku ven z počítače.

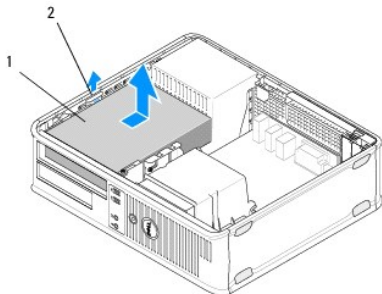

1	optická jednotka	2	Západka pro uvolnění jednotky
---	------------------	---	-------------------------------

4. Odpojte napájecí a datový kabel od zadní strany optické jednotky.

Montáž optické jednotky do stolního počítače

POZNÁMKA: Tento postup předpokládá, že jste nejprve dokončili demontáž.

1. Rozbalte jednotku a připravte ji k instalaci. Zkontrolujte dokumentaci dodanou s jednotkou a ověřte, zda je jednotka správně konfigurována pro tento počítač.
2. Pokud instalujete novou jednotku:
 - a. Vyměňte vložku (viz část [Vymutí vložky panelu optické jednotky](#)).
 - b. Vložte tři osazené šrouby, které jste vymontovali z vložky, do bočních stran nové jednotky a dotáhněte je.
 - c. Zvedněte západku pro uvolnění jednotky nahoru a vložte novou optickou jednotku.

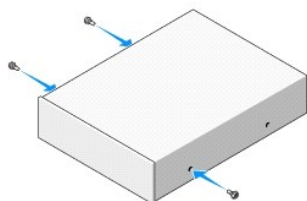

3. Připojte k disku napájecí a datový kabel.
4. Zarovnejte osazené šroubky s vodičky pro šroubky a zasuňte jednotku do pozice, až zaklapne na své místo.

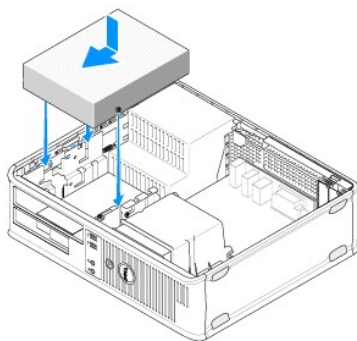

5. Zkontrolujte připojení všech kabelů a složte kabely tak, aby neblokovaly průchod vzduchu mezi ventilátorem a větracími otvory.
6. Dodržujte pokyny uvedené v [Po manipulaci uvnitř počítače](#).
7. Aktualizujte informace o konfiguraci jednotek v programu nastavení systému tak, že nastavíte příslušnou možnost u nastavení **Drive 0** nebo **Drive 1** (Jednotka 0 nebo Jednotka 1) v části **Drives** (Jednotky). Další informace o programu nastavení systému najdete v *Průvodci technologiemi Dell* v počítači nebo na webu support.dell.com.
8. Spust'te nástroj Dell Diagnostics a ověřte, zda počítač správně pracuje (viz část [Diagnostický nástroj Dell Diagnostics](#)).

Disketová jednotka nebo čtečka paměť'ových karet

Demontáž disketové jednotky nebo čtečky paměť'ových karet z počítače typu minivěž

VAROVÁNÍ: Před manipulací uvnitř počítače si přečtěte bezpečnostní informace dodané s počítačem. Další informace o vhodných bezpečných postupech naleznete na domovské stránce Regulatory Compliance (Soulad s předpisy) na adrese www.dell.com/regulatory_compliance.

VAROVÁNÍ: Zabráňte nebezpečí úrazu elektrickým proudem - před demontáží krytu počítače vždy odpojte počítač z elektrické zásuvky.

1. Zakažte disketovou jednotku nebo čtečku paměť'ových karet v programu nastavení systému. Další informace o programu nastavení systému najdete v *Průvodci technologiemi Dell* v počítači nebo na webu support.dell.com.
2. Dodržujte pokyny uvedené v [Před manipulací uvnitř počítače](#).
3. Demontujte kryt počítače (viz [Sejmutí krytu počítače typu minivěž](#)).
4. Vyměňte vložku panelu jednotky posunutím západky pro uvolnění jednotky směrem dolů.

Vložka panelu jednotky

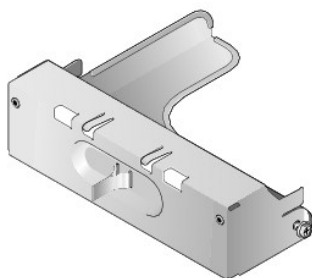

5. Odpojte napájecí a datový kabel od zadní strany disketové jednotky.
6. Uchopte západku pro uvolnění jednotky a posuňte ji směrem k dolní části počítače, dokud se panel jednotky s klapnutím nevyklopí. Přidržte západku pro uvolnění jednotky a vysuňte jednotku ven z počítače.

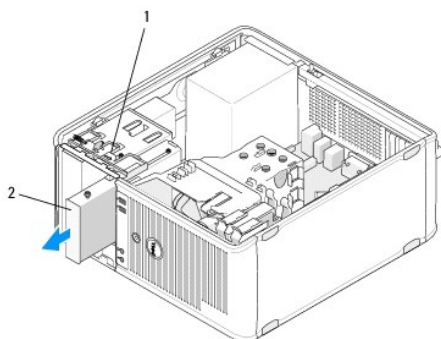

1	Západka pro uvolnění jednotky	2	Disketová jednotka
---	-------------------------------	---	--------------------

Výměna nebo přidání disketové jednotky nebo čtečky paměť'ových karet v počítači typu minivěž

POZNÁMKA: Tento postup předpokládá, že jste nejprve dokončili demontáž.

1. Pokud disketovou jednotku nebo čtečku paměť'ových karet vyměňujete za jinou, vyjměte osazené šrouby ze stávající jednotky a připevněte je do náhradní jednotky.
2. Pokud instalujete novou disketovou jednotku nebo čtečku paměť'ových karet:
 - a. Vyjměte vložku panelu jednotky nasazenou v pozici pro jednotku.
 - b. Vyjměte čtyři osazené šrouby z vložky panelu jednotky.
 - c. Připevněte osazené šrouby do nové jednotky nebo čtečky paměť'ových karet.

Vložka panelu jednotky

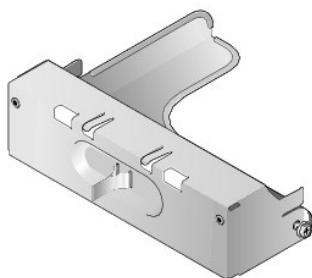

3. Zarovnejte osazené šrouby na disketové jednotce nebo čtečce paměť'ových karet s vodítky pro šrouby v pozici a opatrně jednotku zasuňte do pozice, až zaklapne na místo.

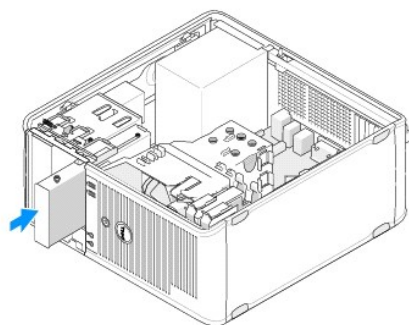
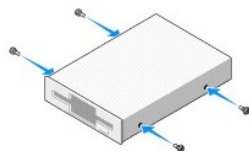

4. Připojte napájecí a datový kabel k disketové jednotce či čtečce paměť'ových karet a k základní desce.

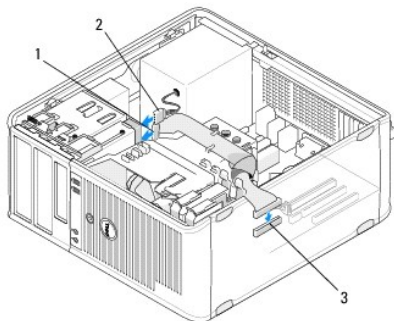

1	Datový kabel	2	napájecí kabel
3	konektor disketové jednotky (DSKT)		

5. Dodržujte pokyny uvedené v [Po manipulaci uvnitř počítače](#).
6. Povolte novou disketovou jednotku nebo čtečku paměťových karet v programu nastavení systému. Další informace o programu nastavení systému najdete v *Průvodci technologiemi Dell* v počítači nebo na webu support.dell.com.
7. Spusťte nástroj Dell Diagnostics a ověřte, zda počítač správně pracuje (viz část [Diagnostický nástroj Dell Diagnostics](#)).

Demontáž disketové jednotky nebo čtečky paměťových karet ze stolního počítače

1. Dodržujte pokyny uvedené v [Před manipulací uvnitř počítače](#).
2. Demontujte kryt počítače (viz [Sejmutí krytu počítače typu minivěž](#)).

 **POZNÁMKA:** Vzhledem k tomu, že následující kroky nevyžadují úplnou demontáž optické jednotky, není nutné odpojovat její kabely.

3. Vyměňte optickou jednotku a odložte ji bokem (viz [Demontáž optické jednotky ze stolního počítače](#)).

 **UPOZORNĚNÍ:** Nevytahujte disk z počítače za kabely. Mohlo by dojít k poškození kabelů a jejich konektorů.

4. Potáhněte za západku pro uvolnění jednotky směrem nahoru a posuňte disketovou jednotku nebo čtečku paměťových karet směrem k zadní části počítače. Potom jednotku zvedněte ven z počítače.

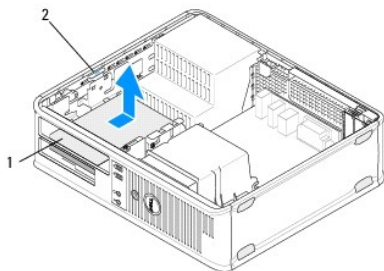

1	Disketová jednotka nebo čtečka paměťových karet	2	Západka pro uvolnění jednotky
---	---	---	-------------------------------

5. Odpojte napájecí a datový kabel od zadní strany disketové jednotky nebo čtečky paměťových karet.
6. Pokud disketovou jednotku nebo čtečku paměťových karet odebíráte trvale:
 - a. Nainstalujte vložku panelu jednotky tak, že ji budete sklápět do pozice pro jednotky, až zaklapne na místo.
 - b. Odpojte datový kabel od základní desky a vyjměte jej z počítače.
 - c. Dodržujte pokyny uvedené v [Po manipulaci uvnitř počítače](#).
 - d. Spusťte program nastavení systému a aktualizujte informace o konfiguraci jednotek. Další informace o programu nastavení systému najdete v *Průvodci technologiemi Dell* v počítači nebo na webu support.dell.com.

Výměna nebo přidání disketové jednotky nebo čtečky paměťových karet ve stolním počítači

POZNÁMKA: Tento postup předpokládá, že jste nejprve dokončili demontáž.

1. Pokud instalujete novou disketovou jednotku nebo čtečku paměťových karet:
 - a. Vyjměte vložku panelu jednotky nasazenou v pozici pro jednotku.
 - b. Vyjměte čtyři osazené šrouby z vložky panelu jednotky.
 - c. Připevněte osazené šrouby do nové disketové jednotky nebo čtečky paměťových karet.

Vložka panelu jednotky

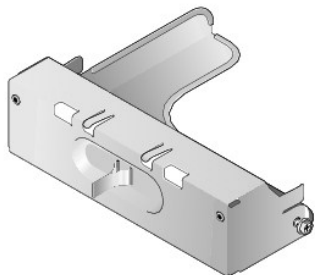

2. Pokud disketovou jednotku nebo čtečku paměťových karet vyměňujete za jinou, vyjměte čtyři osazené šrouby ze stávající disketové jednotky nebo čtečky paměťových karet.
3. Vložte čtyři osazené šrouby do bočních stran nové disketové jednotky nebo čtečky paměťových karet a dotáhněte je.

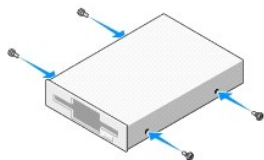

4. Připojte k disketové jednotce nebo čtečce paměťových karet napájecí a datový kabel.
5. Zarovnejte osazené šrouby s vodičky pro šrouby na skříni počítače a zasuňte jednotku do pozice (slot označený číslem 2), až zaklapne na místo.

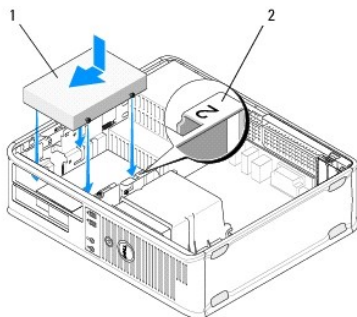

1	disketová jednotka	2	Označení pozice pro disk
---	--------------------	---	--------------------------

6. Namontujte optickou jednotku (viz část [Montáž optické jednotky do stolního počítače](#)).
7. Zkontrolujte připojení všech kabelů a složte kabely tak, aby neblokovaly průchod vzduchu mezi ventilátorem a větracími otvory.
8. Dodržujte pokyny uvedené v [Po manipulaci uvnitř počítače](#).
9. Povolte novou disketovou jednotku nebo čtečku paměťových karet v programu nastavení systému. Další informace o programu nastavení systému najdete v [Průvodci technologiemi Dell](#) v počítači nebo na webu support.dell.com.
10. Spust'te nástroj Dell Diagnostics a ověřte, zda počítač správně pracuje (viz část [Diagnostický nástroj Dell Diagnostics](#)).

Pevné disky

VAROVÁNÍ: Před manipulací uvnitř počítače si přečtěte bezpečnostní informace dodané s počítačem. Další informace o vhodných bezpečných postupech naleznete na domovské stránce Regulatory Compliance (Soulad s předpisy) na adrese www.dell.com/regulatory_compliance.

VAROVÁNÍ: Zabraňte nebezpečí úrazu elektrickým proudem - před demontáží krytu počítače vždy odpojte počítač z elektrické zásuvky.

UPOZORNĚNÍ: Nepokládejte pevný disk na tvrdý povrch, zabráníte tím jeho poškození. Místo toho položte disk na měkký povrch, například pěnovou podložku, která zajistí dostatečné tlumení.

UPOZORNĚNÍ: Pokud vyměňovaný pevný disk obsahuje data, která chcete uchovat, vytvořte před zahájením tohoto postupu záložní kopii dat.

POZNÁMKA: Ověřte si dokumentaci disku a zkontrolujte, zda je nakonfigurován pro váš počítač.

Demontáž pevného disku z počítače typu minivěž

1. Dodržujte pokyny uvedené v [Před manipulací uvnitř počítače](#).
2. Sejměte kryt počítače (viz část [Sejmutí krytu počítače typu minivěž](#) nebo [Sejmutí krytu stolního počítače](#)).
3. Odpojte od pevného disku napájecí a datový kabel.
4. Odpojte datový kabel od základní desky.

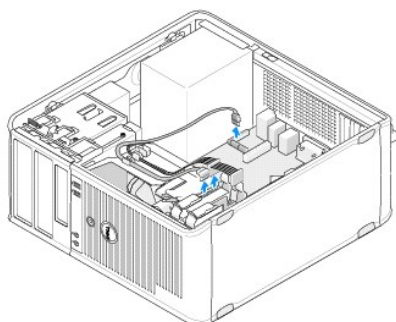

5. Stiskněte dvě uvolňovací západky směrem k sobě a vysuňte pevný disk z pozice.

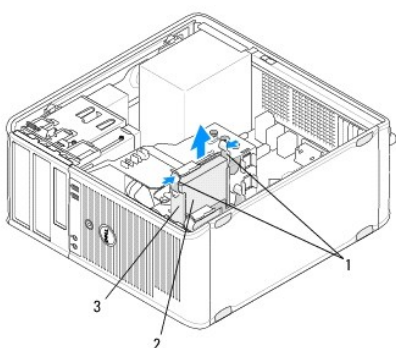

1	Uvolňovací západky držáku pevného disku (2)	2	pevný disk
3	držák pevného disku		

6. Pokud pevný disk odebíráte trvale:
 - a. Vyměňte datový kabel z počítače.
 - b. Dodržujte pokyny uvedené v [Po manipulaci uvnitř počítače](#).
 - c. Spust'te program nastavení systému a přejděte do části Drives (Jednotky). Nastavte správnou konfiguraci u položek Drive 0 (Jednotka 0) až Drive 3 (Jednotka 3). Další informace o programu nastavení systému najdete v *Průvodci technologiemi Dell* v počítači nebo na webu

Výměna nebo přidání pevného disku v počítači typu minivěž

POZNÁMKA: Tento postup předpokládá, že jste nejprve dokončili demontáž.

1. Ověřte si dokumentaci disku a zkontrolujte, zda je nakonfigurován pro váš počítač.
2. Pokud pevný disk vyměňujete, je třeba nejprve nahradit původní disk novým diskem v držáku pevného disku (viz část [Držák pevného disku - počítač typu minivěž](#)).
3. Zasuňte pevný disk do jeho pozice a jemně na něj zatlačte, až zapadne na místo.

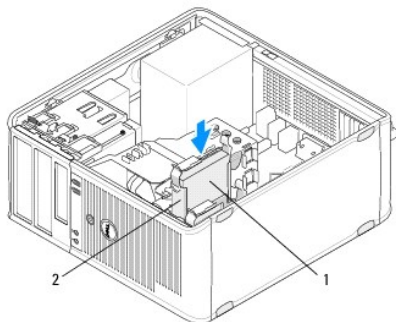

1	pevný disk	2	držák pevného disku
---	------------	---	---------------------

4. Připojte k disku napájecí a datový kabel.
5. Připojte datový kabel k základní desce.

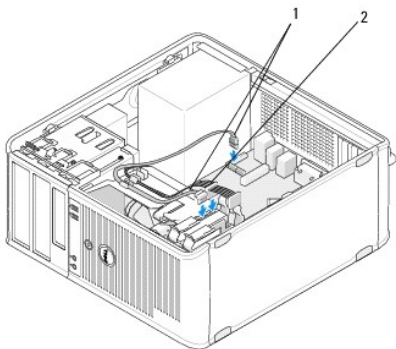

1	Datový kabel	2	napájecí kabel
---	--------------	---	----------------

6. Zkontrolujte všechny kabely a ujistěte se, zda jsou řádně připojeny a pevně usazeny.
7. Dodržujte pokyny uvedené v [Po manipulaci uvnitř počítače](#).

POZNÁMKA: Vyhledejte v dokumentaci dodané s diskem pokyny k instalaci softwaru potřebného pro fungování disku.

8. Spusťte program nastavení systému a aktualizujte informace o konfiguraci jednotek. Další informace o programu nastavení systému najdete v *Průvodci technologiemi Dell* v počítači nebo na webu [support.dell.com](#).
9. Spusťte nástroj Dell Diagnostics a ověřte, zda počítač správně pracuje (viz část [Diagnostický nástroj Dell Diagnostics](#)).

Držák pevného disku - počítač typu minivěž

Pokud pevný disk vyměňujete, je třeba nejprve nahradit původní disk novým diskem v držáku pevného disku a až potom nový disk nainstalovat do počítače.

1. Položte pevný disk v držáku lícem dolů na rovný povrch.
2. Opatrně roztáhněte okraje držáku od pevného disku a vyjměte pevný disk z držáku směrem nahoru.

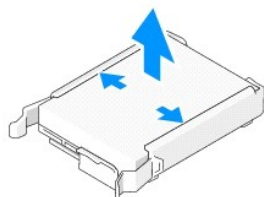

3. Položte držák pevného disku stranou se štítkem směrem nahoru na rovný povrch.
4. Zorientujte horní okraj pevného disku směrem k západkám na držáku a usaďte levý okraj disku do držáku. Kolíky na držáku přitom vložte do dírek na pevném disku.
5. Odtáhněte pravý okraj držáku a usaďte pravý okraj pevného disku. Kolíky na držáku přitom vložte do dírek na pevném disku..

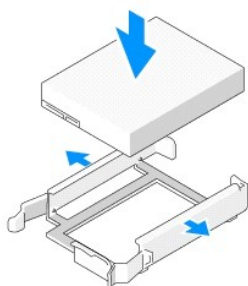

Demontáž pevného disku ze stolního počítače

△ UPOZORNĚNÍ: Pokud vyměňovaný pevný disk obsahuje data, která chcete uchovat, vytvořte před zahájením tohoto postupu záložní kopii dat.

1. Ověřte si dokumentaci disku a zkontrolujte, zda je nakonfigurován pro váš počítač.
2. Dodržujte pokyny uvedené v [Před manipulací uvnitř počítače](#).
3. Sejměte kryt počítače (viz část [Sejmutí krytu počítače typu minivěž](#) nebo [Sejmutí krytu stolního počítače](#)).

△ UPOZORNĚNÍ: Vzhledem k tomu, že následující kroky nevyžadují úplnou demontáž optické a disketové jednotky, není nutné odpojovat kabely těchto dvou jednotek.

4. Vyjměte optickou jednotku z pozice a odložte ji bokem (viz [Demontáž optické jednotky ze stolního počítače](#)).
5. Vyjměte disketovou jednotku z pozice pro 3,5palcové jednotky a odložte ji bokem (viz [Demontáž disketové jednotky nebo čtečky paměťových karet ze stolního počítače](#)).
6. Stiskněte dvě plastové jisticí svorky na obou stranách disku a posuňte disk směrem k zadní části počítače.

△ UPOZORNĚNÍ: Nevytahujte disk z počítače za kabely. Mohlo by dojít k poškození kabelů a jejich konektorů.

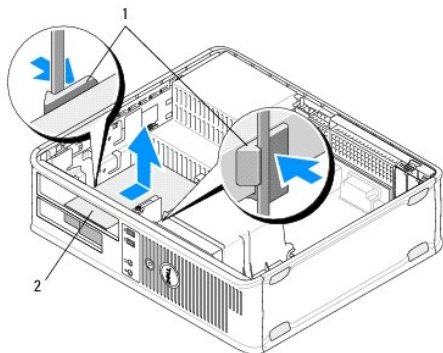

1	Plastové jistící svorky (2)	2	pevný disk
---	-----------------------------	---	------------

- Zvedněte disk ven z počítače.
- Odpojte od pevného disku napájecí a datový kabel.

Výměna nebo přidání pevného disku ve stolním počítači

POZNÁMKA: Tento postup předpokládá, že jste nejprve dokončili demontáž.

- Ověřte si dokumentaci disku a zkontrolujte, zda je nakonfigurován pro váš počítač.

UPOZORNĚNÍ: Nepokládejte pevný disk na tvrdý povrch, zabráníte tím jeho poškození. Místo toho položte disk na měkký povrch, například pěnovou podložku, která zajistí dostatečné tlumení.

- Rozbalte náhradní pevný disk a připravte jej k instalaci.
- Pokud k náhradnímu pevnému disku není připevněn plastový držák, nasadte nový disk do držáku původního disku (viz část [Držák pevného disku - stolní počítač](#)).
- Připojte k disku napájecí a datový kabel.
- Vyhledejte pro disk správnou pozici a zasuňte jej do ní, až zaklapne na místo.

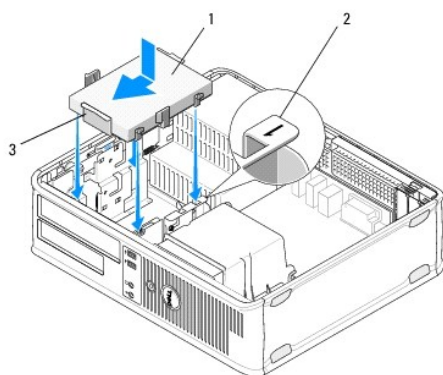

1	pevný disk	2	Označení pozice pro disk
3	držák pevného disku		

- Namontujte zpět disketovou jednotku (viz část [Výměna nebo přidání disketové jednotky nebo čtečky paměťových karet ve stolním počítači](#)).
- Namontujte optickou jednotku (viz část [Montáž optické jednotky do stolního počítače](#)).
- Zkontrolujte všechny konektory a ujistěte se, zda jsou řádně připojeny a pevně usazeny.

9. Dodržujte pokyny uvedené v [Po manipulaci uvnitř počítače](#).
10. Pokud je disk, který jste právě nainstalovali, primárním diskem, vložte do spouštěcí jednotky spouštěcí disketu.
11. Spusťte program nastavení systému a aktualizujte nastavení příslušného portu SATA v části **Drives** (Jednotky). Další informace o programu nastavení systému najdete v *Průvodci technologiemi Dell* v počítači nebo na webu support.dell.com.
12. Ukončete program nastavení systému a restartujte počítač.
13. Naformátujte pevný disk a vytvořte na něm oddíl.

 **POZNÁMKA:** Pokyny k tomu naleznete v dokumentaci dodané s operačním systémem.

14. Spusťte nástroj Dell Diagnostics a ověřte, zda počítač správně pracuje (viz [Diagnostický nástroj Dell Diagnostics](#)).
15. Nainstalujte na pevný disk operační systém.

 **POZNÁMKA:** Pokyny k tomu naleznete v dokumentaci dodané s operačním systémem.

Držák pevného disku - stolní počítač

1. Položte pevný disk v držáku lícem dolů na rovný povrch.
2. Vyměňte čtyři šrouby, které pevný disk zajišťují v držáku.
3. Zvedněte pevný disk ven z držáku.

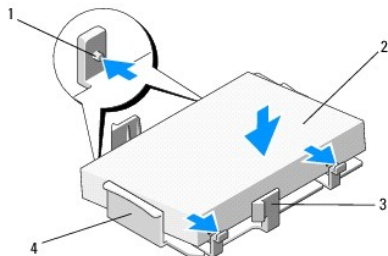

1	otvor šroubu (4)	2	pevný disk
3	Plastové jisticí svorky (2)	4	držák pevného disku

4. Usad'te do držáku nový pevný disk stranou se štítkem nahoru.
5. Namontujte zpět čtyři šrouby, které pevný disk zajišťují v držáku.

[Zpět na stránku obsahu](#)

[Zpět na stránku obsahu](#)

Sestava chladiče procesoru

Dell™ OptiPlex™ 360 Servisní příručka

- [Vyjmutí sestavy chladiče procesoru](#)
- [Nasazení sestavy chladiče procesoru](#)

VAROVÁNÍ: Před manipulací uvnitř počítače si přečtěte bezpečnostní informace dodané s počítačem. Další informace o vhodných bezpečných postupech naleznete na domovské stránce Regulatory Compliance (Soulad s předpisy) na adrese www.dell.com/regulatory_compliance.

VAROVÁNÍ: Chcete-li se ochránit před rizikem úrazu elektrickým proudem, posekáním lopatkami ventilátoru nebo jiným možným zraněním, vždy odpojte počítač od elektrické zásuvky před otevřením krytu počítače.

Vyjmutí sestavy chladiče procesoru

UPOZORNĚNÍ: Pokud nepotřebujete nový chladič pro nový procesor, použijte při montáži procesoru původní sestavu chladiče.

1. Dodržujte pokyny uvedené v [Před manipulací uvnitř počítače](#).
2. Sejměte kryt počítače (viz část [Sejmutí krytu počítače typu minivěž](#) nebo [Sejmutí krytu stolního počítače](#)).
3. Odpojte napájecí kabel sestavy chladiče od základní desky.
4. Uvolněte dva jisticí šrouby, které upevňují sestavu chladiče k základní desce.

VAROVÁNÍ: Navzdory plastovému krytu může být sestava chladiče velmi horká i během normálního provozu. Než se jí dotknete, nechte ji dostatečně dlouho vychladnout.

UPOZORNĚNÍ: Mezi procesorem a chladičem může vzniknout silná tepelná vazba. Nepoužívejte nadměrnou sílu k oddělení sestavy chladiče od procesoru, jinak by mohlo dojít k jeho poškození.

5. Otočte sestavu chladiče na jejich závěsech směrem pryč od otvorů pro šrouby, uvolněte ji ze závěsů a zvedněte ji ven ze skříně počítače.
6. Položte sestavu chladiče dolů na její horní stranu, teplovodivou pastou směrem nahoru.

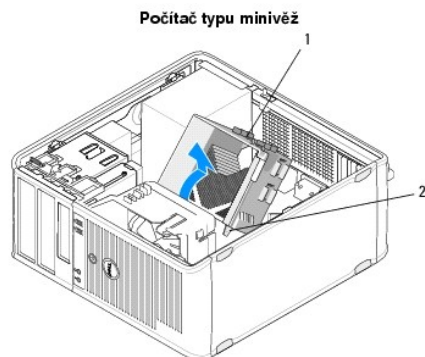

1	Sestava chladiče	2	jisticí šrouby (2)
---	------------------	---	--------------------

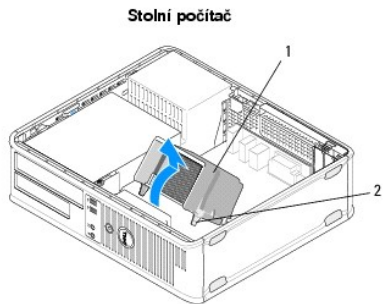

1	Sestava chladiče	2	jisticí šrouby (2)
---	------------------	---	--------------------

Nasazení sestavy chladiče procesoru

POZNÁMKA: Tento postup předpokládá, že jste nejprve dokončili demontáž.

1. Dodržujte pokyny uvedené v [Před manipulací uvnitř počítače](#).
2. V případě potřeby sejměte kryt počítače (viz část [Seimutí krytu počítače typu minivěž](#) nebo [Seimutí krytu stolního počítače](#)).
3. Naneste teplovodivou pastu na chladič.
4. Usadte sestavu chladiče do skříně počítače tak, že ji nasadíte zpět na závěsy a zarovnáte dva jisticí šrouby s otvory v základní desce.

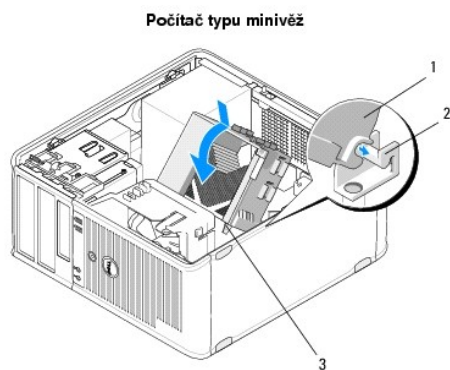

1	Sestava chladiče	2	Držák sestavy chladiče
3	plošky s jisticími šrouby (2)		

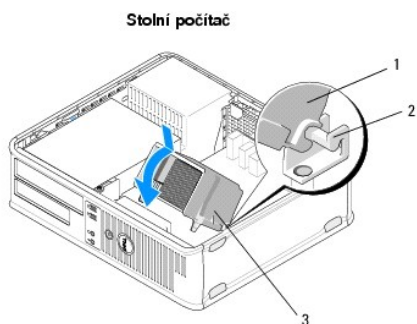

1	Sestava chladiče	2	Držák sestavy chladiče
3	plošky s jisticími šrouby (2)		

5. Dotáhněte rovnoměrně dva jisticí šrouby, aby byla sestava chladiče připevněna k základní desce.

 **UPOZORNĚNÍ:** Zkontrolujte, zda je sestava chladiče řádně usazena a zajištěna.

6. Připojte napájecí kabel ventilátoru zpět k základní desce (viz část [Součásti základní desky](#)).
7. Dodržujte pokyny uvedené v [Po manipulaci uvnitř počítače](#).

[Zpět na stránku obsahu](#)

[Zpět na stránku obsahu](#)

Panel v/v

Dell™ OptiPlex™ 360 Servisní příručka

- [Demontáž vstupního/výstupního panelu](#)
- [Montáž vstupního/výstupního panelu](#)

VAROVÁNÍ: Před manipulací uvnitř počítače si přečtěte bezpečnostní informace dodané s počítačem. Další informace o vhodných bezpečných postupech naleznete na domovské stránce Regulatory Compliance (Soulad s předpisy) na adrese www.dell.com/regulatory_compliance.

VAROVÁNÍ: Zabraňte nebezpečí úrazu elektrickým proudem - před demontáží krytu počítače vždy odpojte počítač z elektrické zásuvky.

Demontáž vstupního/výstupního panelu

POZNÁMKA: Poznamenejte si vedení všech kabelů při jejich demontáži, abyste je pak mohli správně vést při opětovné montáži vstupně-výstupního panelu.

1. Dodržujte pokyny uvedené v [Před manipulací uvnitř počítače](#).
2. Sejměte kryt počítače (viz část [Sejmutí krytu počítače typu minivěž](#) nebo [Sejmutí krytu stolního počítače](#)).

UPOZORNĚNÍ: Při vysouvání vstupně-výstupního panelu z počítače buďte velmi opatrní, abyste nepoškodili konektory kabelů a svorky pro přichycení kabelů.

3. Odpojte všechny kabely, které vstupně-výstupní panel připojují k základní desce.

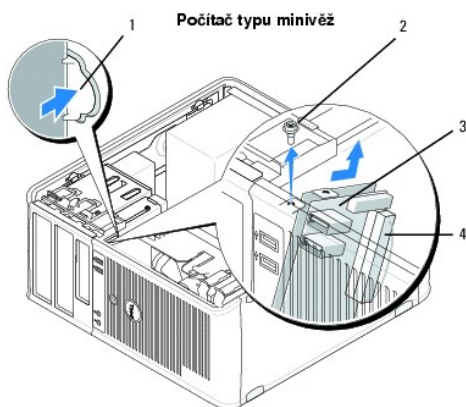

1 Uvolňovací tlačítko vstupně-výstupního panelu	2 zajišťovací šroub
3 vstupně-výstupní panel	4 konektor kabelu vstupně-výstupního panelu

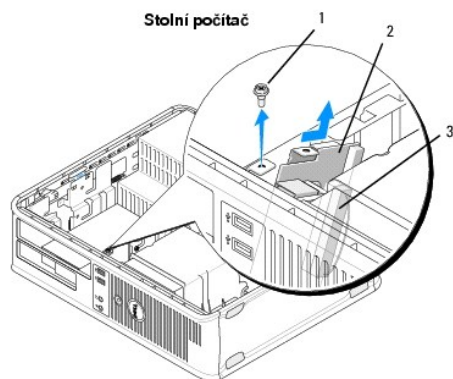

1	zajišťovací šroub	2	vstupně-výstupní panel
3	konektor kabelu vstupně-výstupního panelu		

4. Vyjměte šroub, který přichycuje vstupně-výstupní panel ke skříni počítače.
5. Stiskněte a podržte uvolňovací tlačítko vstupně-výstupního panelu (pouze počítače typu minivěž).
6. Posuňte vstupně-výstupní panel dolů a uvolněte jeho svorku ze slotu pro svorku panelu.
7. Vyjměte vstupně-výstupní panel z počítače.

Montáž vstupního/výstupního panelu

 **POZNÁMKA:** Tento postup předpokládá, že jste nejprve dokončili demontáž.

1. Usadte vstupně-výstupní panel zpět do jeho slotu ve skříni počítače.

 **UPOZORNĚNÍ:** Při zasouvání vstupně-výstupního panelu do počítače dejte pozor, abyste nepoškodili konektory kabelů a svorky pro přichycení kabelů.

2. Vyrovnajte a zasuňte svorku vstupně-výstupního panelu do slotu pro svorku panelu.
3. Nasaďte a dotáhněte šroub, který zajišťuje panel v/v.
4. Připojte kabely zpět k základní desce.
5. Dodržujte pokyny uvedené v [Po manipulaci uvnitř počítače](#).

 **UPOZORNĚNÍ:** Chcete-li připojit síťový kabel, nejprve připojte kabel do síťového zařízení a pak do počítače.

6. Spust'te nástroj Dell™ Diagnostics a ověřte, zda počítač správně pracuje (viz část [Diagnostický nástroj Dell Diagnostics](#)).

[Zpět na stránku obsahu](#)

[Zpět na stránku obsahu](#)

Paměťové moduly

Dell™ OptiPlex™ 360 Servisní příručka

- [Vyjmutí paměťového modulu](#)
- [Výměna nebo přidání paměťového modulu](#)

VAROVÁNÍ: Před manipulací uvnitř počítače si přečtěte bezpečnostní informace dodané s počítačem. Další informace o vhodných bezpečných postupech naleznete na domovské stránce Regulatory Compliance (Soulad s předpisy) na adrese www.dell.com/regulatory_compliance.

Vyjmutí paměťového modulu

1. Dodržujte pokyny uvedené v [Před manipulací uvnitř počítače](#).
2. Sejměte kryt počítače (viz část [Sejmutí krytu počítače typu minivěž](#) nebo [Sejmutí krytu stolního počítače](#)).
3. Vyhledejte paměťové moduly na základní desce (viz [Součásti základní desky](#)).
4. Stiskněte zajišťovací sponu na obou koncích konektoru paměťového modulu.

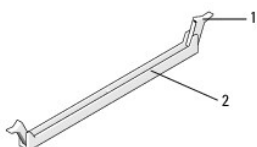

1	Zajišťovací spona	2	konektor paměťového modulu
---	-------------------	---	----------------------------

5. Uchopte modul za hrany a vytáhněte jej směrem nahoru.
Pokud se modul obtížně vyjímá, opatrně uvolněte modul kývavým pohybem a vyjměte jej z konektoru.

Výměna nebo přidání paměťového modulu

UPOZORNĚNÍ: Neinstalujte moduly ECC.

UPOZORNĚNÍ: Pokud během upgradu paměti vyjmete z počítače původní paměťové moduly, nekombinujte je s jinými novými moduly, a to ani v případě, že jste nové moduly zakoupili u společnosti Dell. Instalované paměťové moduly by měly odpovídat specifikacím počítače. Jinak by počítač nemusel pracovat správně.

POZNÁMKA: Pokud nainstalujete smíšené páry modulů PC2-5300 (DDR2 667 MHz) a PC2-6400 (DDR2 800 MHz), moduly budou pracovat na taktovací frekvenci nejpomalejšího modulu. Specifikace paměťového modulu jsou uvedeny na štítku na modulu.



1	Štítek
---	--------

POZNÁMKA: Tento postup předpokládá, že jste nejprve dokončili demontáž.

1. Nejprve nainstalujte jeden paměťový modul do konektoru DIMM1, tj. konektoru nejbližší k procesoru. Až poté instalujte moduly do ostatních konektorů.
Vyrovnajte zářez na dolní straně modulu s výčnělkem v konektoru.

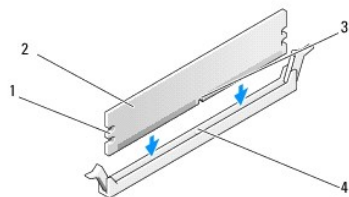

1	výřezy (2)	2	paměťový modul
3	zářez	4	výčnělek

⚠ UPOZORNĚNÍ: Chcete-li zabránit poškození paměťového modulu, stiskněte modul přímo dolů do konektoru a současně stiskněte rovnoměrně každý konec modulu.

2. Vložte modul do konektoru, dokud modul nezapadne do dané pozice.

Pokud vložíte modul správně, zasuňte zajišťovací spony do výřezů v každém konci modulu.

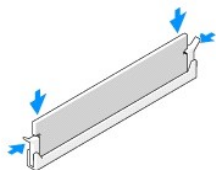

3. Dodržujte pokyny uvedené v [Po manipulaci uvnitř počítače](#).
4. Když se zobrazí hlášení s informací o změně paměťového modulu, stiskněte tlačítko <F1> a pokračujte.
5. Přihlaste se k počítači.
6. Klepněte pravým tlačítkem myši na ikonu **Tento počítač** na ploše systému Windows® a pak klepněte na příkaz **Vlastnosti**.
7. Klepněte na kartu **Obecné** a ověřte, zda je zde uveden správný údaj o velikosti paměti (RAM).
8. Můžete také spustit program nastavení systému a ověřit, zda je nová paměť počítačem rozpoznána. Další informace o programu nastavení systému najdete v *Průvodci technologiemi Dell* v počítači nebo na webu support.dell.com.

[Zpět na stránku obsahu](#)

[Zpět na stránku obsahu](#)

Napájecí zdroj

Dell™ OptiPlex™ 360 Servisní příručka

- [Napájecí zdroj počítače typu minivěž](#)
- [Napájecí zdroj stolního počítače](#)

VAROVÁNÍ: Před manipulací uvnitř počítače si přečtěte bezpečnostní informace dodané s počítačem. Další informace o vhodných bezpečných postupech naleznete na domovské stránce Regulatory Compliance (Soulad s předpisy) na adrese www.dell.com/regulatory_compliance.

VAROVÁNÍ: Zabraňte nebezpečí úrazu elektrickým proudem - před demontáží krytu počítače vždy odpojte počítač z elektrické zásuvky.

Napájecí zdroj počítače typu minivěž

Vyjmutí napájecího zdroje z počítače typu minivěž

1. Dodržujte pokyny uvedené v [Před manipulací uvnitř počítače](#).
2. Demontujte kryt počítače (viz [Sejmutí krytu počítače typu minivěž](#)).
3. Odpojte napájecí kabely od základní desky a jednotek.

UPOZORNĚNÍ: Poznamenejte si způsob vedení napájecích kabelů pod výčnělky ve skříni počítače při jejich odpojování od základní desky a jednotek. Při opětovném připojování je třeba tyto kabely vést správně, aby nedošlo k jejich skřípnutí nebo poškození.

4. Uvolněte všechny kabely ze zajišťovacích spon na boku napájecího zdroje.
5. Demontujte čtyři šroubky, které upevňují napájecí zdroj k zadní straně počítače.

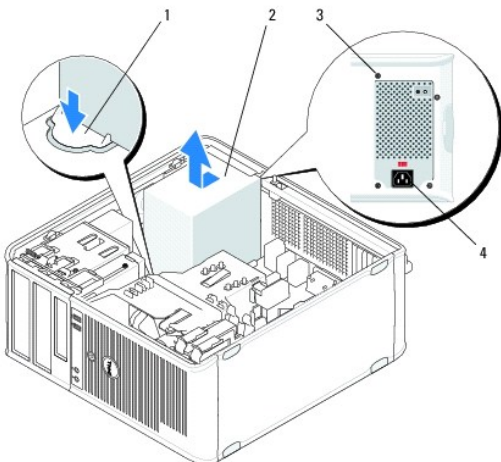

1	Tlačítko pro uvolnění	2	napájecí zdroj
3	šroubky (4)	4	Konektor napájení střídavým proudem

6. Stiskněte uvolňovací tlačítko na podlaze skříně počítače a posuňte napájecí zdroj přibližně o 2,5 cm směrem k přední straně počítače.
7. Zvedněte napájecí zdroj a vyjměte jej z počítače.

Nasazení napájecího zdroje do počítače typu minivěž

POZNÁMKA: Tento postup předpokládá, že jste nejprve dokončili demontáž.

1. Zasuňte napájecí zdroj na jeho místo v zadní části skříně počítače.
2. Nasaďte a upevněte čtyři šrouby, které upevňují napájecí zdroj k zadní straně počítače.

VAROVÁNÍ: Tyto šrouby jsou klíčovou součástí uzemnění systému. Pokud nenasadíte a nepřipevníte všechny čtyři šrouby, může dojít k úrazu elektrickým proudem.

UPOZORNĚNÍ: Ved'te napájecí kabely pod výčnělky ve skříně. Kabely musí být řádně vedeny tak, aby se zabránilo jejich poškození.

3. Připojte napájecí kabely zpět k základní desce a jednotkám.
4. Připevněte kabel pevného disku, datový kabel optické jednotky a kabely čelního panelu k zajišťovací sponě uvnitř skříně, je-li k dispozici.

POZNÁMKA: Ujistěte se, zda jsou konektory všech kabelů řádně připojeny.

5. Dodržujte pokyny uvedené v [Po manipulaci uvnitř počítače](#).

UPOZORNĚNÍ: Chcete-li připojit síťový kabel, nejprve připojte kabel do síťového zařízení a pak do počítače.

6. Spusťte nástroj Dell™ Diagnostics a ověřte, zda počítač správně pracuje (viz [Diagnostický nástroj Dell Diagnostics](#)).

Konektory napájení v počítači typu minivěž

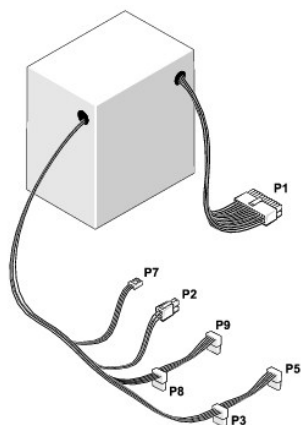

P1: Konektor základní desky - počítač typu minivěž

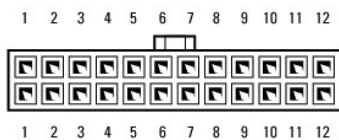

Číslo kolíku	Název signálu	Barva vodiče	Průměr vodiče
1	+3,3 VDC	Oranžová	AWG 20
2	+3,3 VDC	Oranžová	AWG 20
3	COM	Černá	AWG 20
4	+5 VDC	Červená	AWG 20
5	COM	Černá	AWG 20
6	+5 VDC	Červená	AWG 20
7	COM	Černá	AWG 20
8	POK	Šedá	AWG 22
9	Úsporný režim	Fialová	AWG 20
10	+12 VADC	Žlutá	AWG 20

11	+12 VADC	Žlutá	AWG 20
12	+3,3 VDC	Oranžová	AWG 20
13	+3.3 V stejnosm./SE*	Oranžová	AWG 20
14	-12 V stejnosm.	modře	AWG 20
15	COM	Černá	AWG 20
16	PS_ON	Zelená	AWG 22
17	COM	Černá	AWG 20
18	COM	Černá	AWG 20
19	COM	Černá	AWG 20
20	Není k dispozici	Není k dispozici	AWG 20
21	+5 VDC	Červená	AWG 20
22	+5 VDC	Červená	AWG 20
23	+5 VDC	Červená	AWG 20
24	COM	Černá	AWG 20

* SE je hnědý čtecí volič (AWG 22) a je volitelný.

P2: Konektor procesoru - počítač typu minivěž



Číslo kolíku	Název signálu	Barva vodiče	Průměr vodiče
1	COM	Černá	AWG 18
2	COM	Černá	AWG 18
3	+12 VADC	Žlutá	AWG 18
4	+12 VADC	Žlutá	AWG 18

P3 a P5: Pravoúhlé konektory SATA - počítač typu minivěž



Číslo kolíku	Název signálu	Barva vodiče	Průměr vodiče
1	+3,3 VDC	Oranžová	AWG 18
2	COM	Černá	AWG 18
3	+5 VDC	Červená	AWG 18
4	COM	Černá	AWG 18
5	+12 VADC	Žlutá	AWG 18

P7: Konektor disketové jednotky - počítač typu minivěž



Číslo kolíku	Název signálu	Barva vodiče	Průměr vodiče
1	+5 VDC	Červená	AWG 22
2	COM	Černá	AWG 22
3	COM	Černá	AWG 22
4	+12 VADC	Žlutá	AWG 22

P8 a P9: Pravoúhlé konektory SATA - počítač typu minivěž

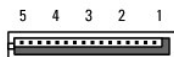

Číslo kolíku	Název signálu	Barva vodiče	Průměr vodiče
1	+3,3 VDC	Oranžová	AWG 18
2	COM	Černá	AWG 18
3	+5 VDC	Červená	AWG 18
4	COM	Černá	AWG 18
5	+12 VADC	Žlutá	AWG 18

Napájecí zdroj stolního počítače

Vyjmutí napájecího zdroje ze stolního počítače

1. Dodržujte pokyny uvedené v [Před manipulací uvnitř počítače](#).
2. Demontujte kryt počítače (viz [Sejmutí krytu stolního počítače](#)).
3. Odpojte napájecí kabely od základní desky a jednotek.

△ **UPOZORNĚNÍ:** Poznamenejte si způsob vedení napájecích kabelů pod výčnělky ve skříni počítače při jejich odpojování od základní desky a jednotek. Při opětovném připojování je třeba tyto kabely vést správně, aby nedošlo k jejich skřípnutí nebo poškození.

4. Demontujte dva šrouby, které upevňují napájecí zdroj k zadní straně počítače.
5. Vyměňte optickou jednotku a odložte ji bokem (viz [Demontáž optické jednotky ze stolního počítače](#)).

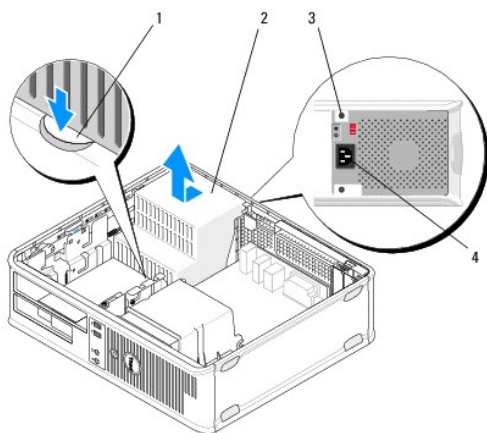

1	Tlačítko pro uvolnění	2	napájecí zdroj
3	šroubky (2)	4	Konektor napájení střídavým proudem

6. Stiskněte uvolňovací tlačítko na podlaze skříně počítače a posuňte napájecí zdroj přibližně o 2,5 cm směrem k přední straně počítače.
7. Zvedněte napájecí zdroj a vyjměte jej z počítače.

Nasazení napájecího zdroje do stolního počítače

📌 **POZNÁMKA:** Tento postup předpokládá, že jste nejprve dokončili demontáž.

1. Zasuňte napájecí zdroj na jeho místo v zadní části skříně počítače.

- Nasaďte a upevněte dva šrouby, které upevňují napájecí zdroj k zadní straně počítače.

VAROVÁNÍ: Tyto šrouby jsou klíčovou součástí uzemnění systému. Pokud nenasadíte a nepřipevníte všechny čtyři šrouby, může dojít k úrazu elektrickým proudem.

- Připojte napájecí kabely zpět k základní desce a jednotkám.
- Připevněte kabel pevného disku, datový kabel optické jednotky a kabely čelního panelu k zajišťovací sponě uvnitř skříně, je-li k dispozici.

POZNÁMKA: Ujistěte se, zda jsou konektory všech kabelů řádně připojeny.

- Dodržujte pokyny uvedené v [Po manipulaci uvnitř počítače](#).

UPOZORNĚNÍ: Chcete-li připojit síťový kabel, nejprve připojte kabel do síťového zařízení a pak do počítače.

- Spust'te nástroj Dell Diagnostics a ověřte, zda počítač správně pracuje (viz [Diagnostický nástroj Dell Diagnostics](#)).

Konektory napájení ve stolním počítači

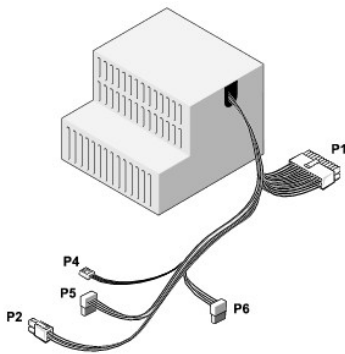

P1: Konektor základní desky - stolní počítač

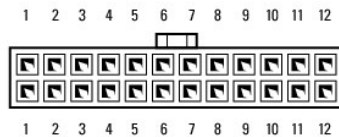

Číslo kolíku	Název signálu	Barva vodiče	Průměr vodiče
1	+3,3 VDC	Oranžová	AWG 20
2	+3,3 VDC	Oranžová	AWG 20
3	COM	Černá	AWG 20
4	+5 VDC	Červená	AWG 20
5	COM	Černá	AWG 20
6	+5 VDC	Červená	AWG 20
7	COM	Černá	AWG 20
8	POK	Šedá	AWG 22
9	+5 VFP	Fialová	AWG 20
10	+12 VDC	Bílá	AWG 20
11	+12 VDC	Bílá	AWG 20
12	+3,3 VDC	Oranžová	AWG 20
13	+3,3 VDC/SE	Oranžová	AWG 20
14	-12 V stejnosm.	modře	AWG 20
15	COM	Černá	AWG 20
16	PS_ON	Zelená	AWG 22

17	COM	Černá	AWG 20
18	COM	Černá	AWG 20
19	COM	Černá	AWG 20
20	Není k dispozici	Není k dispozici	AWG 20
21	+5 VDC	Červená	AWG 20
22	+5 VDC	Červená	AWG 20
23	+5 VDC	Červená	AWG 20
24	COM	Černá	AWG 20

P2: Konektor procesoru - stolní počítač



Číslo kolíku	Název signálu	Barva vodiče	Průměr vodiče
1	COM	Černá	AWG 18
2	COM	Černá	AWG 18
3	+12 VDC	Žlutá	AWG 18
4	+12 VDC	Žlutá	AWG 18

P4: Konektor disketové jednotky - stolní počítač



Číslo kolíku	Název signálu	Barva vodiče	Průměr vodiče
1	+5 VDC	Červená	AWG 22
2	COM	Černá	AWG 22
3	COM	Černá	AWG 22
4	+12 VDC	Žlutá	AWG 22

P5 a P6: Pravoúhlé konektory SATA - stolní počítač



Číslo kolíku	Název signálu	Barva vodiče	Průměr vodiče
1	+3,3 VDC	Oranžová	AWG 18
2	COM	Černá	AWG 18
3	+5 VDC	Červená	AWG 18
4	COM	Černá	AWG 18
5	+12 VDC	Žlutá	AWG 18

[Zpět na stránku obsahu](#)

[Zpět na stránku obsahu](#)

Reproduktory

Dell™ OptiPlex™ 360 Servisní příručka

- [Vyjmutí reproduktoru](#)
- [Nasazení reproduktoru](#)

Vyjmutí reproduktoru

VAROVÁNÍ: Před manipulací uvnitř počítače si přečtěte bezpečnostní informace dodané s počítačem. Další informace o vhodných bezpečných postupech naleznete na domovské stránce Regulatory Compliance (Soulad s předpisy) na adrese www.dell.com/regulatory_compliance.

UPOZORNĚNÍ: Chcete-li zabránit poškození součástí uvnitř počítače, vybijte náboj statické elektřiny ze svého těla, než se dotknete jakékoliv elektronické součástky počítače. Toho dosáhnete například dotknutím se nenatřeného kovového povrchu šasi počítače.

1. Dodržujte pokyny uvedené v [Před manipulací uvnitř počítače](#).
2. Sejměte kryt počítače (viz část [Sejmutí krytu počítače typu minivěž](#) nebo [Sejmutí krytu stolního počítače](#)).
3. Odpojte kabely od základní desky.
4. Vyjměte reproduktor z počítače.

Počítač typu minivěž

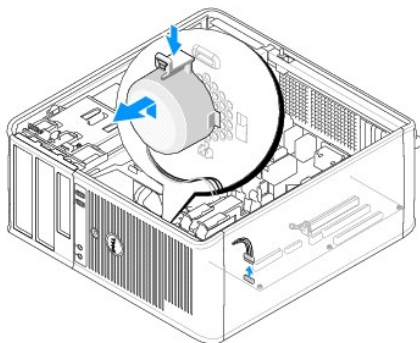

Stolní počítač

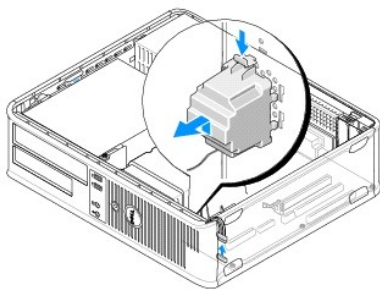

5. Dodržujte pokyny uvedené v [Po manipulaci uvnitř počítače](#).

Nasazení reproduktoru

VAROVÁNÍ: Před manipulací uvnitř počítače si přečtěte bezpečnostní informace dodané s počítačem. Další informace o vhodných bezpečných postupech naleznete na domovské stránce Regulatory Compliance (Soulad s předpisy) na adrese www.dell.com/regulatory_compliance.

UPOZORNĚNÍ: Chcete-li zabránit poškození součástí uvnitř počítače, vybijte náboj statické elektřiny ze svého těla, než se dotknete jakékoliv elektronické součástky počítače. Toho dosáhnete například dotknutím se nenatřeného kovového povrchu šasi počítače.

POZNÁMKA: Tento postup předpokládá, že jste nejprve dokončili demontáž.

1. Vložte reproduktor do skříně počítače.

Počítač typu minivěž

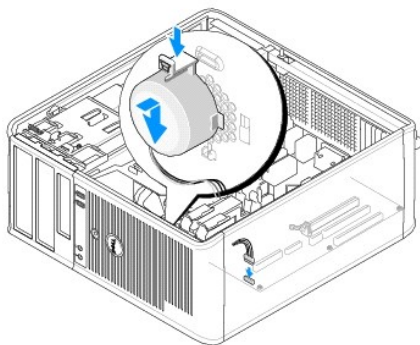

Stolní počítač

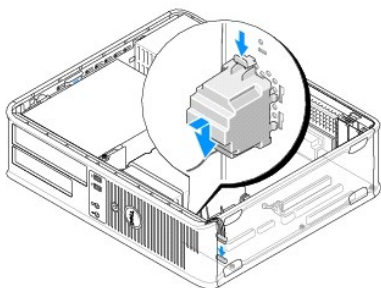

2. Připojte kabely k základní desce.
3. Dodržujte pokyny uvedené v [Po manipulaci uvnitř počítače](#).

[Zpět na stránku obsahu](#)

[Zpět na stránku obsahu](#)

Základní deska

Dell™ OptiPlex™ 360 Servisní příručka

- [Vyjmutí systémové desky](#)
- [Nasazení základní desky](#)

VAROVÁNÍ: Před manipulací uvnitř počítače si přečtěte bezpečnostní informace dodané s počítačem. Další informace o vhodných bezpečných postupech naleznete na domovské stránce Regulatory Compliance (Soulad s předpisy) na adrese www.dell.com/regulatory_compliance.

VAROVÁNÍ: Chcete-li se ochránit před rizikem úrazu elektrickým proudem, posekáním lopatkami ventilátoru nebo jiným možným zraněním, vždy odpojte počítač od elektrické zásuvky před otevřením krytu počítače.

Vyjmutí systémové desky

1. Dodržujte pokyny uvedené v [Před manipulací uvnitř počítače](#).
2. Položte počítač na čistý a rovný povrch. (Pokud máte počítač typu minivěž, položte jej na jeho pravou stranu.)
3. Sejměte kryt počítače (viz část [Sejmutí krytu počítače typu minivěž](#) nebo [Sejmutí krytu stolního počítače](#)).
4. Vyjměte všechny karty ze slotů pro rozšiřující karty (viz část [Karty](#)). Vložte je jednotlivě do antistatických obalů.
5. Odpojte od základní desky všechny datové kabely jednotky CD či DVD, disketové jednotky, čtečky paměťových karet a pevného disku.
6. Odpojte všechny kabely z předního panelu od základní desky.
7. Odpojte od základní desky 24kolíkové kabely napájení 12 V.
8. Pokud hodláte nahradit stávající základní desku jinou základní deskou:
 - a. Demontujte sestavu chladiče procesoru (viz část [Vyjmutí sestavy chladiče procesoru](#)).
 - b. Demontujte paměťové moduly ze základní desky (viz část [Vyjmutí paměťového modulu](#)) a vložte je jednotlivě do antistatických obalů.
 - c. Demontujte procesor ze základní desky (viz část [Demontáž procesoru](#)) a vložte jej do antistatického obalu.
9. Odpojte od základní desky napájecí kabely ventilátorů.
10. Odpojte všechny další kabely od základní desky.
11. Vyjměte 11 šroubů, které základní desku připevňují ke skříni počítače.

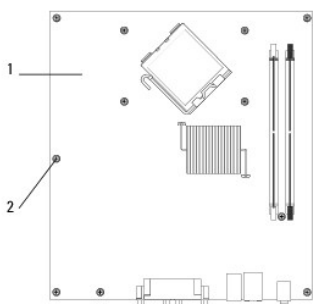

1	základní deska	2	Šrouby (11)
---	----------------	---	-------------

VAROVÁNÍ: Základní deska je velmi křehká. Manipulujte s ní opatrně.

12. Zvedněte základní desku ze skříně počítače a vložte ji do antistatického obalu.

Nasazení základní desky

 **POZNÁMKA:** Tento postup předpokládá, že jste nejprve dokončili demontáž.

1. Vyjměte základní desku z obalu a vložte ji do vyhrazené polohy uvnitř skříně počítače.
2. Zarovnejte 11 otvorů pro šrouby na základní desce s otvory pro šrouby ve skříně a ujistěte se, zda jsou konektory na zadním panelu správně zarovnány do otvorů v zadní stěně skříně.
3. Připevněte 11 šroubů, které základní desku připevňují ke skříně počítače. Zabraňte nadměrnému dotahování šroubů.

 **VAROVÁNÍ:** Pokud nenasadíte a nedotáhnete všechny šrouby správně, nemusí být dosaženo správného uzemnění základní desky, což může způsobit poruchy operačního systému.

4. Připojte k základní desce 24kolíkové kabely napájení 12 V.
5. Připojte k základní desce napájecí kabely předního i zadního ventilátoru.
6. Připojte k základní desce všechny kabely čelního panelu.
7. Připojte k základní desce všechny datové kabely jednotky CD či DVD, disketové jednotky, čtečky paměťových karet a pevného disku.
8. Pokud se jedná o náhradní základní desku:
 - a. Nasadte paměťové moduly do základní desky (viz [Výměna nebo přidání paměťového modulu](#)).
 - b. Nasadte procesor do základní desky (viz [Výměna procesoru](#)).
 - c. Nasadte na základní desku sestavu chladiče procesoru (viz část [Nasazení sestavy chladiče procesoru](#)).
9. Připojte k základní desce další kabely podle potřeby.
10. Nainstalujte všechny karty PCI a PCI Express do slotů pro rozšiřující karty.
11. Zkontrolujte, zda jsou všechny kabely a připojení ve skříně počítače v pořádku a zabezpečené.
12. Dodržujte pokyny uvedené v [Po manipulaci uvnitř počítače](#).
13. Spust'te nástroj Dell™ Diagnostics a ověřte, zda počítač správně pracuje (viz část [Diagnostický nástroj Dell Diagnostics](#)).

[Zpět na stránku obsahu](#)

[Zpět na stránku obsahu](#)

Odstraňování potíží

Dell™ OptiPlex™ 360 Servisní příručka

- [Nástroje](#)
- [Diagnostický nástroj Dell Diagnostics](#)
- [Řešení potíží](#)
- [Technická aktualizací služba Dell](#)
- [Nástroj Dell Support Utility](#)

Nástroje

Kontrolky napájení

VAROVÁNÍ: Před manipulací uvnitř počítače si přečtěte bezpečnostní informace dodané s počítačem. Další informace o vhodných bezpečných postupech naleznete na domovské stránce Regulatory Compliance (Soulad s předpisy) na adrese www.dell.com/regulatory_compliance.

VAROVÁNÍ: Počítač před otevřením krytu vždy odpojte od elektrické zásuvky.

Kontrolka tlačítka napájení umístěná na přední straně počítače svítí a problukává nebo svítí trvale a indikuje tak různé režimy:

- 1 Pokud indikátor napájení svítí zeleně a počítač nereaguje, získáte informace v části [Zvukové signály](#).
- 1 Pokud indikátor napájení bliká zeleně, počítač je v úsporném režimu. Stiskněte klávesu na klávesnici, pohněte myší nebo stiskněte tlačítko napájení a pokračujte v normální práci s počítačem.
- 1 Pokud kontrolka napájení zhasne, počítač se vypnul nebo není napájen.
 - o Řádně připojte napájecí kabel do konektoru na zadní straně počítače i do síťové zásuvky ve zdi.
 - o Pokud je počítač připojen do napájecí rozvodky, zkontrolujte, zda je rozvodka připojena do zásuvky a zda je zapnuta.
 - o Vyřadte z okruhu ochranná (jistící) zařízení, napájecí rozvodky a prodlužovací kabely a ověřte, zda bez nich lze počítač řádně zapnout.
 - o Zkontrolujte, zda řádně pracuje elektrická zásuvka. Připojte do ní jiné zařízení, například lampu.
 - o Zkontrolujte, zda jsou hlavní napájecí kabel a kabel čelního panelu řádně připojeny k základní desce (viz [Součásti základní desky](#)).
- 1 Pokud kontrolka napájení bliká oranžově, počítač je napájen, ale vyskytuje se vnitřní problém s napájením.
 - o Zkontrolujte, zda je přepínač napájecího napětí nastaven správně tak, aby to odpovídalo jmenovité hodnotě napětí používané ve vašem místě.
 - o Zkontrolujte, zda je napájecí kabel procesoru řádně připojen k základní desce (viz [Součásti základní desky](#)).
- 1 Pokud kontrolka napájení svítí trvale oranžově, může být zařízení vadné nebo nesprávně nainstalované.
 - o Vyjměte a znovu nainstalujte paměťové moduly (viz [Výměna nebo přidání paměťového modulu](#)).
 - o Vyjměte a znovu nainstalujte všechny karty (viz [Karty](#)).
- 1 Odstraňte zdroje případného rušení. Některé příklady zdrojů rušení:
 - o Prodlužovací kabely napájení, klávesnice a myši
 - o Příliš velký počet zařízení připojených do napájecí rozvodky
 - o Několik napájecích rozvojek připojených do stejné elektrické zásuvky.

Zvukové signály

Tento počítač může během spouštění vydávat série zvukových signálů, pokud nelze chyby nebo problémy zobrazit na monitoru. Tyto série zvukových signálů identifikují problém. Zvukový signál 1-3-1 (jeden z možných kódů) například sestává z jednoho pípnutí, potom série tří pípnutí a potom jednoho pípnutí. Tento kód signalizuje, že došlo k problému s pamětí počítače.

Kontrolou usazení paměťových modulů může být možné opravit chyby signalizované následujícími zvukovými signály. Pokud potíže potrvají, obraťte se na společnost Dell™ (viz [Kontaktování společnosti Dell](#)) a požádejte o technickou podporu.

Kód	Příčina
1-3-1 až 2-4-4	Nesprávná identifikace nebo používání paměti
4-3-1	Chyba paměti nad adresou OFFFh

Pokud počítač vysílá série zvukových signálů během spouštění:

1. Zapište kód signálu.

2. Spust'te diagnostický nástroj Dell™ Diagnostics za účelem další identifikace problému (viz [Diagnostický nástroj Dell Diagnostics](#)).

Kód	Příčina
1-1-2	Chyba registrace mikroprocesoru
1-1-3	Chyba čtení/zápisu do paměti NVRAM
1-1-4	Chyba v kontrolním součtu ROM BIOS
1-2-1	Chyba programovatelného časovače intervalu
1-2-2	Chyba inicializace přímého přístupu do paměti (DMA)
1-2-3	Chyba čtení/zápisu do registru stránek DMA
1-3	Chyba testu grafické paměti
1-3-1 až 2-4-4	Nesprávná identifikace nebo používání paměti
3-1-1	Chyba registrace podřízeného rozhraní DMA
3-1-2	Chyba registrace hlavního rozhraní DMA
3-1-3	Chyba registrace hlavní masky přerušení
3-1-4	Chyba registrace podřízené masky přerušení
3-2-2	Chyba zavádění vektoru přerušení
3-2-4	Chyba testu řadiče klávesnice
3-3-1	Ztráta napájení paměti NVRAM
3-3-2	Neplatná konfigurace paměti NVRAM
3-3-4	Chyba testu grafické paměti
3-4-1	Chyba inicializace obrazovky
3-4-2	Selhání návratu paprsku obrazovky na nový řádek
3-4-3	Chyba při hledání grafické paměti ROM
4-2-1	Žádný impuls časovače
4-2-2	Shutdown failure (Chyba při vypnutí)
4-2-3	Gate A20 failure (Chyba brány A20)
4-2-4	Unexpected interrupt in protected mode (Neočekávané přerušení v chráněném režimu)
4-3-1	Chyba paměti nad adresou 0FFFFh
4-3-3	Chyba čítače 2 čipu časovače
4-3-4	Time-of-day clock stopped (Denní hodiny zastaveny)
4-4-1	Chyba testu sériového nebo paralelního portu
4-4-2	Nepodařilo se dekomprimovat kód do stínové paměti
4-4-3	Chyba testu matematického koprocesoru
4-4-4	Chyba testu mezipaměti

Diagnostické kontroly

VAROVÁNÍ: Před manipulací uvnitř počítače si přečtěte bezpečnostní informace dodané s počítačem. Další informace o předpisech naleznete na domovské stránce Regulatory Compliance (Soulad s předpisy) na webu www.dell.com na adrese www.dell.com/regulatory_compliance.

Pro snadnější odstraňování problémů je tento počítač vybaven na předním nebo zadním panelu čtyřmi indikátory 1, 2, 3 a 4.









POZNÁMKA: Pokud používáte počítač se skříní ultra-malého formátu, jsou diagnostické indikátory umístěny na zadním panelu. Další informace naleznete v *Instalační a stručné referenční příručce* dodané s počítačem.











Pokud se počítač normálně spouští, kontroly probíhávají a pak zhasnou. Pokud dojde k poruše počítače, můžete použít pořadí rozsvěcování kontrol k identifikování potíží.





POZNÁMKA: Po dokončení testu při spuštění počítače všechny kontroly zhasnou před spuštěním operačního systému

Diagnostické kódy kontrol během testu při spuštění počítače

Signalizace indikátory	Popis problému	Doporučené řešení
 <p>Nesvítil</p>	Počítač je vypnutý nebo není napájen.	<ul style="list-style-type: none"> 1 Řádně připojte napájecí kabel do konektoru na zadní straně počítače a do elektrické zásuvky. 1 Vyřadte z okruhu napájecí rozdvojkou, prodlužovací napájecí kabely a další ochranná napájecí zařízení a ověřte, zda bez nich lze počítač řádně zapnout. 1 Zkontrolujte, zda je používán napájecí rozdvojka připojena do elektrické zásuvky a zda je zapnuta. 1 Zkontrolujte, zda řádně pracuje elektrická zásuvka. Připojte do ní jiné zařízení, například lampu. 1 Zkontrolujte, zda jsou hlavní napájecí kabel a kabel čelního panelu řádně připojeni k základní desce.

 <p>Nesvítí</p>	<p>Pravděpodobně došlo k selhání základní desky.</p>	<ol style="list-style-type: none"> 1 Odpojte počítač od napájení. Vyčkejte jednu minutu. Připojte počítač do funkční elektrické zásuvky a stiskněte vypínač. 1 Pokud problémy přetrvávají, kontaktujte společnost Dell (více informací v části Kontaktování společnosti Dell).
 <p>Bliká žlutě</p>	<p>Pravděpodobně došlo k selhání základní desky, zdroje napájení nebo periférie.</p>	<ol style="list-style-type: none"> 1 Vypněte počítač, ale nechejte jej připojený. Stiskněte a podržte testovací tlačítko napájení na zadní straně jednotky zdroje napájení. <p>Pokud se rozsvítí diagnostická kontrolka zdroje napájení vedle vypínače, problém může být v systémové desce. Obrat'te se na společnost Dell (viz část Kontaktování společnosti Dell).</p> <p>Pokud se diagnostická kontrolka zdroje napájení vedle vypínače nerozsvítí, odpojte všechny interní a externí periférie a stiskněte a podržte tlačítko testování napájení. Pokud se rozsvítí, může se jednat o problém s perifériemi. Obrat'te se na společnost Dell (viz část Kontaktování společnosti Dell).</p> <ol style="list-style-type: none"> 1 Pokud se diagnostická kontrolka zdroje napájení stále nerozsvítí, odpojte zdroj napájení od systémové desky a potom stiskněte a podržte tlačítko zdroje napájení. <p>Pokud se kontrolka rozsvítí, problém může být v systémové desce.</p> <p>Pokud se diagnostická kontrolka zdroje napájení stále nerozsvítí, jedná se pravděpodobně o problém se zdrojem napájení.</p> <p>Obrat'te se na společnost Dell (viz část Kontaktování společnosti Dell).</p>
 <p>Svítí žlutě</p>	<p>Není přítomná jednotka CPU.</p>	<ol style="list-style-type: none"> 1 Znovu nainstalujte procesor a restartujte systém. Pokud se počítač stále nepodaří spustit, zkontrolujte, jestli není poškozena patice procesoru. 1 Pokud problémy přetrvávají, kontaktujte společnost Dell (více informací v části Kontaktování společnosti Dell).
 <p>Svítí žlutě</p>	<p>Byly rozpoznány paměťové moduly, ale došlo k selhání napájení paměti.</p>	<ol style="list-style-type: none"> 1 Pokud jsou v počítači nainstalovány dva nebo více paměťových modulů, vyjměte je, znovu nainstalujte jeden modul a spusťte počítač. <p>Pokud se počítač spustí normálně, pokračujte v instalaci dalších paměťových modulů (po jednom), dokud neidentifikujete vadný modul nebo nenainstalujete moduly bez chyby.</p> <p>Pokud je nainstalován jeden modul, pokuste se jej přesunout na jiný konektor DIMM a spusťte počítač.</p> <ol style="list-style-type: none"> 1 Pokud možno nainstalujte do počítače ověřenou fungující paměť stejného typu. 1 Pokud problémy přetrvávají, kontaktujte společnost Dell (více informací v části Kontaktování společnosti Dell).
 <p>Svítí žlutě</p>	<p>Pravděpodobně došlo k selhání procesoru nebo základní desky.</p>	<ol style="list-style-type: none"> 1 Vyměňte procesor za procesor, o kterém určitě víte, že je dobrý. Pokud se počítač stále nepodaří spustit, zkontrolujte, jestli není poškozena patice procesoru. 1 Pokud problémy přetrvávají, kontaktujte společnost Dell (více informací v části Kontaktování společnosti Dell).
 <p>Svítí žlutě</p>	<p>Systém BIOS může být poškozený nebo neexistuje.</p>	<ol style="list-style-type: none"> 1 Počítačový hardware funguje normálně, ale systém BIOS může být poškozen nebo neexistuje. Obrat'te se na společnost Dell (viz část Kontaktování společnosti Dell).
 <p>Svítí žlutě</p>	<p>Pravděpodobně došlo k selhání základní desky.</p>	<ol style="list-style-type: none"> 1 Vyjměte ze slotů PCI a PCI-E všechny karty a restartujte počítač. Pokud se počítač spustí, přidávejte postupně zpět jednu kartu po druhé, dokud nenajdete vadnou. 1 Jestliže problém trvá, může být vadná systémová deska. Obrat'te se na společnost Dell (viz část Kontaktování společnosti Dell).
	<p>Konektor napájení není správně nainstalován.</p>	<ol style="list-style-type: none"> 1 Znovu usad'te konektor napájení 2x2 ze zdroje napájení. 1 Pokud se počítač stále nepodaří spustit, obrat'te se na společnost Dell (viz Kontaktování společnosti Dell).

 Svítil žlutě		
 Svítil žlutě	Mohlo dojít k selhání periferní karty nebo základní desky.	<ol style="list-style-type: none"> 1 Vyměňte ze slotů PCI a PCI-E všechny karty a restartujte počítač. Pokud se počítač spustí, přidávejte postupně zpět jednu kartu po druhé, dokud nenajdete vadnou. 1 Jestliže problém trvá, je pravděpodobně vadná základní deska. Obrat'te se na společnost Dell (viz část Kontaktování společnosti Dell).
 Svítil žlutě	Pravděpodobně došlo k selhání základní desky.	<ol style="list-style-type: none"> 1 Odpojte všechny interní a externí periferie a spusťte počítač. Pokud se počítač spustí, přidávejte postupně zpět jednu kartu po druhé, dokud nenajdete vadnou. Kontaktování společnosti Dell. 1 Jestliže problém trvá, je pravděpodobně vadná základní deska. Obrat'te se na společnost Dell (viz část Kontaktování společnosti Dell).
 Svítil žlutě	Pravděpodobně došlo k selhání knoflíkové baterie.	<ol style="list-style-type: none"> 1 Vyměňte knoflíkovou baterii na jednu minutu, nainstalujte ji zpět a restartujte počítač. 1 Pokud problémy přetrvávají, kontaktujte společnost Dell (více informací v části Kontaktování společnosti Dell).
 Svítil Zelená	Počítač je v normálním stavu <i>zapnuto</i> . Po úspěšném zavedení operačního systému nesvítil diagnostické indikátory.	<ol style="list-style-type: none"> 1 Zkontrolujte, zda je připojen displej a zda je zapnutý. 1 Pokud problémy přetrvávají, kontaktujte společnost Dell (více informací v části Kontaktování společnosti Dell).
 Svítil Zelená	Pravděpodobně došlo k selhání procesoru.	<ol style="list-style-type: none"> 1 Znovu usad'te procesor (viz informace o procesoru pro počítač). 1 Pokud problémy přetrvávají, kontaktujte společnost Dell (více informací v části Kontaktování společnosti Dell).
 Svítil Zelená	Byly rozpoznány paměť'ové moduly, ale došlo k selhání paměti.	<ol style="list-style-type: none"> 1 Pokud jsou v počítači nainstalovány dva nebo více paměť'ových modulů, vyjměte je a znovu nainstalujte jen jeden modul (viz Paměť'ové moduly). <p>Restartujte počítač. Pokud se počítač spustí normálně, pokračujte v instalaci dalších paměť'ových modulů (po jednom), dokud neidentifikujete vadný modul nebo nenainstalujete moduly bez chyby.</p> <ol style="list-style-type: none"> 1 Pokud je to možné, instalujte do počítače funkční paměť'ový modul stejného typu (více informací v části Paměť'ové moduly). 1 Pokud problémy přetrvávají, kontaktujte společnost Dell (více informací v části Kontaktování společnosti Dell).
 Svítil Zelená	Pravděpodobně došlo k selhání grafické karty.	<ol style="list-style-type: none"> 1 Znovu usad'te všechny instalované grafické karty (viz část „Karty“ pro počítač). 1 Pokud máte k dispozici funkční grafickou kartu, nainstalujte ji do počítače. 1 Pokud problémy přetrvávají, kontaktujte společnost Dell (více informací v části Kontaktování společnosti Dell).
 Svítil Zelená	Pravděpodobně došlo k selhání disketové jednotky nebo pevného disku.	Znovu usad'te všechny napájecí a datové kabely.
 Svítil Zelená	Pravděpodobně došlo k selhání rozhraní USB.	Znovu nainstalujte všechna zařízení USB a zkontrolujte všechna kabelová připojení.

<p>Svítil Zelená</p>  <p>Svítil Zelená</p>	<p>Nebyly zjištěny žádné paměťové moduly.</p>	<ol style="list-style-type: none"> 1 Pokud jsou v počítači nainstalovány dva nebo více paměťových modulů, vyjměte je, znovu nainstalujte jeden modul a spusťte počítač. <p>Pokud se počítač spustí normálně, pokračujte v instalaci dalších paměťových modulů (po jednom), dokud neidentifikujete vadný modul nebo nenainstalujete moduly bez chyby.</p> <ol style="list-style-type: none"> 1 Pokud možno nainstalujte do počítače ověřenou fungující paměť stejného typu. 1 Pokud problémy přetrvávají, kontaktujte společnost Dell (více informací v části Kontaktování společnosti Dell).
<p>Svítil Zelená</p>  <p>Svítil Zelená</p>	<p>Byly rozpoznány paměťové moduly, ale došlo k chybě kompatibility nebo konfigurace paměti.</p>	<ol style="list-style-type: none"> 1 Zkontrolujte, zda pro umístění modulu nebo konektoru neplatí speciální požadavky. 1 Zkontrolujte, zda je použitá paměť počítačem podporována (informace naleznete v <i>Instalační a stručně referenční příručce</i> dodané s počítačem). 1 Pokud problémy přetrvávají, kontaktujte společnost Dell (více informací v části Kontaktování společnosti Dell).
<p>Svítil Zelená</p>  <p>Svítil Zelená</p>	<p>Pravděpodobně došlo k selhání rozšiřující karty.</p>	<ol style="list-style-type: none"> 1 Zjistěte, zda nedošlo ke konfliktům, a to vyjmutím rozšiřující karty (nikoli grafické karty) a spuštěním počítače (více informací v části „Karty“ pro počítač). 1 Pokud problém trvá, nainstalujte vyjmutou kartu, poté vyjměte jinou kartu a spusťte počítač. 1 Tento proces zopakujte pro každou nainstalovanou rozšiřující kartu. Pokud se počítač spustí normálně, vyřešte potíže s poslední kartou odstraněnou z počítače, abyste zjistili případné konflikty zdrojů. 1 Pokud problémy přetrvávají, kontaktujte společnost Dell (více informací v části Kontaktování společnosti Dell).
<p>Svítil Zelená</p>  <p>Svítil Zelená</p>	<p>Došlo k dalšímu selhání.</p>	<ol style="list-style-type: none"> 1 Přesvědčte se, zda jsou všechny kabely pevného disku a optické jednotky správně připojeny k základní desce (viz část <i>Součásti základní desky</i>). 1 Pokud se na obrazovce zobrazila zpráva identifikující problém se zařízením (například s disketovou jednotkou nebo pevným diskem), zkontrolujte, zda zařízení funguje správně. 1 Pokud se operační systém pokouší spustit ze zařízení (např. z disketové jednotky nebo optického disku), zkontrolujte systémové nastavení a přesvědčte se, že je nastaveno správně pořadí zavádění pro zařízení nainstalovaná na počítači. 1 Pokud problémy přetrvávají, kontaktujte společnost Dell (více informací v části Kontaktování společnosti Dell).
<p>Bliká zeleně</p>  <p>Bliká zeleně</p>	<p>Počítač je v úsporném režimu.</p>	<p>Stiskněte klávesu na klávesnici, pohněte myš nebo stiskněte tlačítko napájení a pokračujte v normální práci s počítačem.</p>

Systémové zprávy

 **POZNÁMKA:** Pokud zobrazené hlášení není uvedeno v tabulce, vyhledejte informace v dokumentaci dodané k operačnímu systému nebo programu, který v počítači pracoval při zobrazení hlášení.

ALERT! PREVIOUS ATTEMPTS AT BOOTING THIS SYSTEM HAVE FAILED AT CHECKPOINT [NNNN]. ALERT! PŘEDCHOZÍ POKUSY O SPUŠTĚNÍ TOHOTO SYSTÉMU SELHALY V KONTROLNÍM BODĚ [NNNN]. FOR HELP IN RESOLVING THIS PROBLEM, PLEASE NOTE THIS CHECKPOINT AND CONTACT DELL TECHNICAL SUPPORT (VÝSTRAHA! PŘEDCHOZÍ POKUSY O SPUŠTĚNÍ TOHOTO SYSTÉMU SE NEZDAŘILY V KONTROLNÍM BODĚ [NNNN]. CHCETE-LI VYŘEŠIT TENTO PROBLÉM, POZNAMEJTE SI ČÍSLO KONTROLNÍHO BODU A KONTAKTUJTE TECHNICKOU PODPORU SPOLEČNOSTI DELL) — Počítač se nezdařilo dokončit spouštěcí proceduru třikrát po sobě v důsledku stejné chyby. Obrat'te se na technickou podporu společnosti Dell (viz [Kontaktování společnosti Dell](#)).

CMOS CHECKSUM ERROR. CHYBA KONTROLNÍHO SOUČTU CMOS — Možná porucha základní desky nebo vybitá baterie hodin reálného času. Vložte baterii (viz část [Knoflíková baterie](#)).

CPU FAN FAILURE (PORUCHA VENTILÁTORU PROCESORU) — Porucha ventilátoru CPU. Znovu připojte ventilátor procesoru (viz část [Demontáž procesoru](#)).

FLOPPY DISKETTE SEEK FAILURE (CHYBA VYHLEDÁVÁNÍ NA DISKETĚ) — Může se jednat o uvolněný kabel nebo informace o konfiguraci počítače neodpovídají konfiguraci hardwaru. Zkontrolujte připojení kabelů. Pokud problém přetrvává, kontaktujte technickou podporu společnosti Dell (viz [Kontaktování společnosti Dell](#)).

DISKETTE READ FAILURE (CHYBA ČTENÍ DISKETY) — Disketa může být vadná nebo je uvolněný kabel. Vyměňte disketu a zkontrolujte, zda nejsou uvolněné kabely.

HARD-DISK DRIVE READ FAILURE (CHYBA ČTENÍ JEDNOTKY PEVNÉHO DISKU) — Možná porucha pevného disku během testu disku při spouštění. Obrat'te se na technickou podporu společnosti Dell (viz [Kontaktování společnosti Dell](#)).

KEYBOARD FAILURE (PORUCHA KLÁVESNICE) — Porucha klávesnice nebo je uvolněný kabel klávesnice (více informací v části [Potíže s klávesnicí](#)).

NO BOOT DEVICE AVAILABLE (NENÍ K DISPOZICI ŽÁDNÉ ZAVÁDĚCÍ ZAŘÍZENÍ NEBO ODDÍL) — Systém nedokáže rozpoznat spouštěcí zařízení nebo oddíl.

- o Pokud je spouštěcím zařízením disketová jednotka, zkontrolujte, zda jsou k ní řádně připojeny kabely a zda je v jednotce spouštěcí disketa.
- o Pokud je spouštěcím zařízením pevný disk, zkontrolujte, zda jsou k němu řádně připojeny kabely, je řádně nainstalován a je nastaven jako spouštěcí zařízení.
- o Spusťte program nastavení systému a zkontrolujte, zda jsou informace o pořadí spouštěcích zařízení správné. Další informace o programu nastavení systému najdete v *Průvodci technologiemi Dell* v počítači nebo na webu support.dell.com.

NO TIMER TICK INTERRUPT (NEDOŠLO K PŘERUŠENÍ ČASOVAČE) — Čip na základní desce může být vadný nebo se jedná o poruchu základní desky (viz [Kontaktování společnosti Dell](#)).

NON-SYSTEM DISK OR DISK ERROR (NESYSTÉMOVÁ DISKETA NEBO CHYBA DISKU) — Vyměňte disketu za spouštěcí disketu s operačním systémem nebo vyjměte disketu a restartujte počítač.

NOT A BOOT DISKETTE (NEJEDNÁ SE O SPOUŠTĚCÍ DISKETU) — Vložte spouštěcí disketu a restartujte počítač.

INSERT A BOOTABLE FLOPPY DISK AND RESTART YOUR COMPUTER. —

NOTICE - HARD DRIVE SELF MONITORING SYSTEM HAS REPORTED THAT A PARAMETER HAS EXCEEDED ITS NORMAL OPERATING RANGE. DELL RECOMMENDS THAT YOU BACK UP YOUR DATA REGULARLY. A PARAMETER OUT OF RANGE MAY OR MAY NOT INDICATE A POTENTIAL HARD DRIVE PROBLEM. UPOZORNĚNÍ - AUTODIAGNOSTICKÝ SYSTÉM MONITOROVÁNÍ DISKU NAHLÁSIL, ŽE PARAMETR PŘEKROČIL NORMÁLNÍ PROVOZNÍ ROZSAH. SPOLEČNOST DELL DOPORUČUJE PRAVIDELNĚ ZÁLOHOVAT DATA. PARAMETR JE MIMO ROZSAH NEBO NEMUSÍ INDIKOVAT POTENCIÁLNÍ PROBLÉM PEVNÉHO DISKU. — Chyba technologie S.M.A.R.T nebo možné selhání pevného disku. Technologii S.M.A.R.T lze povolit nebo zakázat v programu nastavení systému.

Průvodce řešením potíží s hardwarem

Pokud některé zařízení není během spuštění operačního systému rozpoznáno nebo je rozpoznáno, ale není správně nakonfigurováno, můžete k vyřešení nekompatibility použít Poradce při potížích s hardwarem. Další informace o programu nastavení systému najdete v *Průvodci technologiemi Dell* v počítači nebo na webu support.dell.com.

Windows® XP:

1. Klepněte na tlačítko Start → **Nápověda a odborná pomoc**.
2. Zadejte do pole hledání průvodce řešením potíží s hardwarem a stisknutím klávesy <Enter> spusťte vyhledávání.
3. V sekci **Opravit problém** klepněte na tlačítko **Průvodce řešením potíží s hardwarem**.
4. V části **Průvodce řešením potíží s hardwarem** vyberte možnost, která nejlépe popisuje váš problém, klepněte na tlačítko **Další** a postupujte podle zbývajících kroků pro řešení potíží.

Windows Vista®:

1. Klepněte na tlačítko Start systému Windows Vista  a na příkaz **Nápověda a podpora**.
2. Zadejte do pole hledání průvodce řešením potíží s hardwarem a stisknutím klávesy <Enter> spusťte hledání.
3. Ve výsledcích hledání vyberte možnost, která nejlépe popisuje váš problém, a postupujte podle zbývajících kroků pro řešení potíží.

Diagnostický nástroj Dell Diagnostics

 **VAROVÁNÍ:** Před manipulací uvnitř počítače si přečtěte bezpečnostní informace dodané s počítačem. Další informace o vhodných bezpečných postupech naleznete na domovské stránce Regulatory Compliance (Soulad s předpisy) na adrese www.dell.com/regulatory_compliance.

Kdy použít diagnostický program Dell Diagnostics

Dojde-li k problémům s počítačem, proveďte nejprve kontrolní kroky uvedené v této části a spusťte diagnostický nástroj Dell™ Diagnostics a až poté

kontaktujte technickou podporu společnosti Dell.

Nástroj Dell Diagnostics spusťte z pevného disku nebo z disku *Drivers and Utilities (Ovladače a nástroje)* dodaného s počítačem.

 **POZNÁMKA:** Disk *Drivers and Utilities (Ovladače a nástroje)* je doplňkový a s tímto počítačem nemusel být dodán.

 **POZNÁMKA:** Diagnostický nástroj Dell Diagnostics lze použít pouze u počítačů Dell.

Spuštění nástroje Dell Diagnostics z pevného disku

Před spuštěním nástroje Dell Diagnostics spusťte program nastavení systému, zkontrolujte informace o konfiguraci počítače a ujistěte se, zda zařízení, které chcete testovat, je v programu nastavení systému zobrazeno a je aktivní. Další informace o programu nastavení systému najdete v *Průvodci technologiemi Dell* v počítači nebo na webu support.dell.com.

Diagnostický nástroj Dell Diagnostics je umístěn na samostatném oddílu diagnostického nástroje na pevném disku.

 **POZNÁMKA:** Pokud počítač nezobrazuje na displeji žádný obraz, kontaktujte společnost Dell (viz část [Kontaktování společnosti Dell](#)).

1. Zkontrolujte, zda je počítač připojen k elektrické zásuvce a zda je tato zásuvka funkční.
2. Zapněte (nebo restartujte) počítač.
3. Ihned po zobrazení loga DELL stiskněte klávesu F12.

 **POZNÁMKA:** Je-li klávesa stisknutá delší dobu, může dojít k poruše klávesnice. Chcete-li zabránit potenciální chybě klávesnice, opakujte stisknutí a uvolnění klávesy <F12> v pravidelných intervalech, dokud se nezobrazí nabídka spouštěcích zařízení.

Pokud budete čekat příliš dlouho a zobrazí se logo operačního systému, počkejte, až se zobrazí pracovní plocha systému Microsoft® Windows®. Pak počítač vypněte a operaci opakujte.

4. Pomocí šipek nahoru a dolů vyberte ze spouštěcí nabídky položku **Diagnostics** a poté stiskněte klávesu <Enter>.

 **POZNÁMKA:** Jestliže se zobrazí zpráva, že nelze nalézt žádný oddíl s diagnostickými nástroji, spusťte nástroj Dell Diagnostics z disku *Drivers and Utilities (Ovladače a nástroje)* (viz část [Spuštění nástroje Dell Diagnostics z disku Drivers and Utilities \(Ovladače a nástroje\)](#)).

5. Stisknutím libovolné klávesy spusťte diagnostický nástroj Dell Diagnostics z oddílu s diagnostickým nástrojem na pevném disku.

6. Stiskem klávesy <Tab> vyberte položku **Test System** (Test systému) a stiskněte klávesu <Enter>.

 **POZNÁMKA:** Doporučujeme zvolit možnost **Test System** (Test systému), čímž spusťte kompletní test počítače. Volbou **Test Memory** (Test paměti) se spustí rozšířený test paměti, jehož dokončení může trvat až třicet minut nebo déle. Po dokončení testu si jeho výsledky poznamenejte a poté se stiskem libovolného tlačítka vraťte do předchozí nabídky.

7. V hlavní nabídce nástroje Dell Diagnostics vyberte test, který chcete spustit, klepnutím levým tlačítkem dotykového panelu/myši nebo stisknutím klávesy <Tab> a pak <Enter> (viz část [Hlavní nabídka diagnostického programu Dell Diagnostics](#)).

 **POZNÁMKA:** Kód chyby a popis problému si opište (přesně, jak jsou zobrazeny) a poté postupujte podle pokynů na obrazovce.

8. Jakmile jsou dokončeny všechny testy, zavřete testovací okno, čímž se vrátíte do hlavní nabídky nástroje Dell Diagnostics.

9. Uzavřením okna Hlavní nabídka ukončete nástroj Dell Diagnostics a restartujete počítač.

Spuštění nástroje Dell Diagnostics z disku Drivers and Utilities (Ovladače a nástroje)

Před spuštěním nástroje Dell Diagnostics spusťte program nastavení systému, zkontrolujte informace o konfiguraci počítače a ujistěte se, zda zařízení, které chcete testovat, je v programu nastavení systému zobrazeno a je aktivní.

1. Vložte disk *Drivers and Utilities (Ovladače a nástroje)* do optické mechaniky.
2. Restartujte počítač.
3. Ihned po zobrazení loga DELL stiskněte klávesu F12.

 **POZNÁMKA:** Je-li klávesa stisknutá delší dobu, může dojít k poruše klávesnice. Chcete-li zabránit potenciální chybě klávesnice, opakujte stisknutí a uvolnění klávesy <F12> v pravidelných intervalech, dokud se nezobrazí nabídka spouštěcích zařízení.

Pokud budete čekat příliš dlouho a zobrazí se logo operačního systému, počkejte, až se zobrazí pracovní plocha systému Microsoft Windows. Pak počítač vypněte a operaci opakujte.

4. Po zobrazení seznamu spouštěcího zařízení použijte šipku nahoru nebo dolů, zvýrazněte jednotku **CD/DVD/CD-RW Drive** a stiskněte tlačítko <Enter>.

 **POZNÁMKA:** Použitím nabídky při zavádění změníte sekvenci zavádění pouze pro aktuální spuštění. Po restartování dojde ke spuštění počítače podle sekvence zadané v programu Nastavení systému. Další informace o programu nastavení systému najdete v *Průvodci technologiemi Dell* v počítači nebo na webu support.dell.com.

5. Stiskem libovolné klávesy potvrďte, že chcete spustit systém z disku CD/DVD.

Pokud čekáte příliš dlouho a objeví se logo operačního systému, počkejte, dokud se nezobrazí plocha systému Microsoft Windows. Teprve poté vypněte počítač a akci opakujte.

6. Stisknutím klávesy **1** vyberte možnost **Run the 32 Bit Dell Diagnostics** (Spustit 32bitový nástroj Dell Diagnostics).
7. V nabídce nástroje **Dell Diagnostics** vyberte stisknutím klávesy **1** možnost **Dell 32-bit Diagnostics for Resource CD (graphical user interface)** (32bitový nástroj Dell Diagnostics pro zdrojové CD (grafické uživatelské rozhraní)).
8. Stiskem klávesy <Tab> vyberte položku **Test System** (Test systému) a stiskněte klávesu <Enter>.

 **POZNÁMKA:** Doporučujeme zvolit možnost **Test System** (Test systému), čímž spustíte kompletní test počítače. Volbou **Test Memory** (Test paměti) se spustí rozšířený test paměti, jehož dokončení může trvat až třicet minut nebo déle. Po dokončení testu si jeho výsledky poznamenejte a poté se stiskem libovolného tlačítka vraťte do předchozí nabídky.

9. V hlavní nabídce nástroje **Dell Diagnostics** vyberte test, který chcete spustit, klepnutím levým tlačítkem dotykového panelu/myši nebo stisknutím klávesy <Tab> a pak <Enter> (viz část [Hlavní nabídka diagnostického programu Dell Diagnostics](#)).

 **POZNÁMKA:** Kód chyby a popis problému si opište (přesně, jak jsou zobrazeny) a poté postupujte podle pokynů na obrazovce.

10. Jakmile jsou dokončeny všechny testy, zavřete testovací okno, čímž se vrátíte do hlavní nabídky nástroje **Dell Diagnostics**.
11. Uzavřením okna **Hlavní nabídka** ukončíte nástroj **Dell Diagnostics** a restartujete počítač.
12. Vyměňte disk *Drivers and Utilities (Ovladače a nástroje)* z optické mechaniky.

Hlavní nabídka diagnostického programu Dell Diagnostics

Po spuštění nástroje **Dell Diagnostics** se zobrazí následující nabídka:

Option (Možnost)	Function (Funkce)
Test Memory	Spuštění samostatného testu paměti
Test System	Spuštění diagnostiky systému
Konec	Ukončení diagnostiky systému

Stiskem klávesy <Tab> vyberte test, který hodláte spustit, a poté stiskněte klávesu <Enter>.

 **POZNÁMKA:** Doporučujeme zvolit možnost **Test System** (Test systému), čímž spustíte kompletní test počítače. Volbou **Test Memory** (Test paměti) se spustí rozšířený test paměti, jehož dokončení může trvat až třicet minut nebo déle. Po dokončení testu si jeho výsledky poznamenejte a poté se stiskem libovolného tlačítka vraťte do této nabídky.

Po vybrání možnosti **Test System** (Test systému) se zobrazí tato nabídka:

Option (Možnost)	Function (Funkce)
Express Test	Provede rychlý test zařízení v systému. Ten typicky trvá asi 10 až 20 minut. POZNÁMKA: Expresní test nevyžaduje z vaší strany žádný zásah. Tento test, který zvyšuje pravděpodobnost rychlého vyhledání problému, je vhodné spustit nejdříve.
Extended Test	Provede důkladnou kontrolu zařízení v systému. Obvykle trvá jednu hodinu nebo více. POZNÁMKA: Podrobný test opakovaně vyžaduje vaše odpovědi na specifické otázky.
Custom Test	Používá se ke zkoušce konkrétního zařízení nebo k přizpůsobení spuštěných testů.
Symptom Tree	Umožňuje volit testy na základě příznaků poruch, které se v systému objevují. Tato možnost obsahuje seznam nejčastějších příznaků.

 **POZNÁMKA:** Doporučujeme vám vybrat položku **Extended Test** (Podrobný test) a zařízení v počítači důkladně zkontrolovat.

Při odhalení každého problému se během testu zobrazí hlášení s chybovým kódem a popisem daného problému. Kód chyby a popis problému si opište (přesně, jak jsou zobrazeny) a poté postupujte podle pokynů na obrazovce. Pokud problém nemůžete vyřešit, kontaktujte společnost Dell (viz [Kontaktování společnosti](#)).

[Dell](#)).

 **POZNÁMKA:** Při kontaktování podpory společnosti Dell mějte servisní štítek připraven. Servisní štítek vašeho počítače se nachází v horní části obrazovky při každém testu.

Tyto karty obsahují dodatečné informace o testech spouštěných pomocí nabídek **Vlastní test** nebo **Strom příznaků** :

Tab (Karta)	Function (Funkce)
Results	Zobrazuje výsledky zkoušky a případně zjištěné chyby.
Errors	Zobrazí chybové podmínky, chybové kódy a popis daného problému.
Help	Popisuje test a veškeré požadavky pro jeho spuštění.
Configuration	Zobrazí konfiguraci hardwaru pro vybrané zařízení. Diagnostický nástroj Dell Diagnostics zjistí konfigurační údaje pro všechna zařízení ze systémového nastavení, z paměti a z různých interních testů, a zobrazí dané údaje v seznamu zařízení v levé části obrazovky. POZNÁMKA: V seznamu nemusí být uvedeny názvy všech součástí nainstalovaných v počítači nebo všech k němu připojených zařízení.
Parameters	Umožňuje přizpůsobovat testy (je-li tato možnost k dispozici) změnou nastavení.

Řešení potíží

Při řešení potíží s počítačem postupujte podle těchto základních tipů:

- 1 Pokud jste před tím, než se objevily potíže, přidali nebo odebrali součást počítače, prostudujte si postupy pro instalaci a ujistěte se, že součást byla nainstalována správně.
- 1 Pokud periferní zařízení nepracuje, zkontrolujte, zda je řádně připojeno.
- 1 Pokud se na obrazovce zobrazí chybové hlášení, zapište si jeho přesné znění. Toto hlášení může pomoci pracovníkům technické podpory diagnostikovat problém a odstranit jej.
- 1 Pokud k chybovému hlášení dojde v programu, informujte se v jeho dokumentaci.

 **POZNÁMKA:** Postupy uvedené v tomto dokumentu byly napsány pro výchozí zobrazení systému Windows, takže se vás nemusí týkat v případě, že máte počítač Dell nastaven do klasického zobrazení Windows.

Potíže s baterií

 **VAROVÁNÍ:** Je-li nová baterie nesprávně nainstalovaná, může dojít k její explozi. Baterii nahrazujte pouze stejným nebo odpovídajícím typem, který doporučuje výrobce. Použité baterie likvidujte podle pokynů výrobce.

 **VAROVÁNÍ:** Před manipulací uvnitř počítače si přečtěte bezpečnostní informace dodané s počítačem. Další informace o vhodných bezpečných postupech naleznete na domovské stránce Regulatory Compliance (Soulad s předpisy) na adrese www.dell.com/regulatory_compliance.

VÝMĚNA BATERIE — Pokud jste opakovaně resetovali čas a datum po zapnutí počítače nebo pokud se během spouštění zobrazuje nesprávný čas nebo datum, vyměňte baterii (více informací v části [Knoflíková baterie](#)). Pokud baterie i nadále nepracuje správně, kontaktujte společnost Dell (viz část [Kontaktování společnosti Dell](#)).

Potíže s výměnnou jednotkou

 **VAROVÁNÍ:** Před manipulací uvnitř počítače si přečtěte bezpečnostní informace dodané s počítačem. Další informace o vhodných bezpečných postupech naleznete na domovské stránce Regulatory Compliance (Soulad s předpisy) na adrese www.dell.com/regulatory_compliance.

UJISTĚTE SE, ZDA DANOU JEDNOTKU ROZPOZNÁVÁ SYSTÉM MICROSOFT WINDOWS —

Windows XP:

- 1 Klepněte na tlačítko **Start** a poté na tlačítko **Tento počítač**.

Windows Vista:

- 1 Klepněte na tlačítko Start systému Windows Vista  a pak na položku **Počítač**.

Pokud jednotka není zobrazena, proveďte celkovou kontrolu pomocí antivirového programu a odstraňte případné viry. Viry mohou někdy zabránit systému Windows v rozpoznání jednotky.

OTESTUJTE JEDNOTKU —

- 1 Vložte jiný disk a eliminujte tak možnost, že původní disk je vadný.
- 1 Vložte spouštěcí disketu a restartujte počítač.



VYČISTĚTE JEDNOTKU NEBO DISK — Další informace naleznete v *Průvodci technologiemi Dell* v počítači nebo na webu support.dell.com.

ZKONTROLUJTE PŘIPOJENÍ KABELŮ

SPUŠTĚTE PRŮVODCE ŘEŠENÍM POTÍŽÍ S HARDWAREM — Viz [Průvodce řešením potíží s hardwarem](#).

SPUŠTĚTE DIAGNOSTICKÝ NÁSTROJ DELL DIAGNOSTICS — Více informací v části [Diagnostický nástroj Dell Diagnostics](#).

Potíže s optickou jednotkou

-  **POZNÁMKA:** Vibrace vysokorychlostní optické jednotky jsou normální a mohou způsobit hluk, který nesignalizuje žádnou závadu jednotky či disku.
-  **POZNÁMKA:** Protože se používají různé světové oblasti a různé formáty disků, nemusí být všechny disky DVD spustitelné ve všech jednotkách DVD.

NASTAVTE OVLADAČE HLASITOSTI SYSTÉMU WINDOWS

- 1 Klepněte na ikonu reproduktoru v pravém dolním rohu obrazovky.
- 1 Ověřte, zda je zapnuta hlasitost, klepnutím na posuvník a jeho přetažením.
- 1 Ověřte, že zvuk není vypnutý klepnutím na všechna zaškrťovací pole, která jsou zaškrtnuta.

ZKONTROLUJTE REPRODUKTORY A SUBWOOFER — Viz [Potíže se zvukem a reproduktory](#).

Potíže se zápisem v optické jednotce

UKONČETE VŠECHNY OSTATNÍ PROGRAMY — Optická jednotka musí získávat plynulý proud dat během procesu zápisu. Pokud bude proud dat přerušeno, dojde k chybě. Před zápisem v optické jednotce zkuste ukončit všechny programy.

PŘED ZÁPISEM NA DISK VYPNĚTE ÚSPORNÝ REŽIM SYSTÉMU WINDOWS — Další informace o režimech řízení spotřeby můžete získat v *Průvodci technologiemi Dell* v počítači nebo na webu support.dell.com nebo vyhledáním klíčových slov *úsporný režim* v okně nápovědy a podpory systému Windows.

Potíže s pevným diskem

SPUŠTĚTE KONTROLU DISKU

Windows XP:

1. Klepněte na tlačítko **Start** a poté na tlačítko **Tento počítač**.
2. Pravým tlačítkem myši klepněte na ikonu **Místní disk C:**.
3. Klepněte na položku **Vlastnosti**→**Nástroje**→ Zkontrolovat.
4. Zaškrtněte políčko **Vyhledat a pokusit se obnovit chybné sektory** a klepněte na tlačítko **Spustit**.

Windows Vista:

1. Klepněte na tlačítko **Start**  a poté na tlačítko **Počítač**.
2. Pravým tlačítkem myši klepněte na ikonu **Místní disk C:**.
3. Klepněte na položku **Vlastnosti**→**Nástroje**→ Zkontrolovat.

Může se zobrazit okno **Řízení uživatelských účtů**. Pokud jste k počítači přihlášení jako správce, klepněte na tlačítko **Pokračovat**; v opačném případě kontaktujte správce a poté pokračujte.

4. Postupujte podle pokynů na obrazovce.

Chybové zprávy

-  **VAROVÁNÍ:** Před manipulací uvnitř počítače si přečtěte bezpečnostní informace dodané s počítačem. Další informace o vhodných bezpečných postupech naleznete na domovské stránce Regulatory Compliance (Soulad s předpisy) na adrese www.dell.com/regulatory_compliance.

Pokud zobrazené hlášení není uvedeno, informujte se v dokumentaci dodané k operačnímu systému nebo programu, který v počítači pracoval při zobrazení hlášení.

A FILENAME CANNOT CONTAIN ANY OF THE FOLLOWING CHARACTERS: \ / : * ? " < > | . NÁZEV SOUBORU NESMÍ OBSAHOVAT TYTO ZNAKY: \ / : * ?) " < > | — Nepoužívejte tyto znaky v názvu souboru.

NEBYLA NALEZENA POŽADOVANÁ KNIHOVNA .DLL — V programu který se pokoušíte otevřít, chybí důležitý soubor. Odeberte a poté znovu nainstalujte program:

Windows XP:

1. Klepněte na tlačítko **Start** → **Ovládací panely** → **Přidat nebo odebrat programy** → **Změnit nebo odebrat programy**.
2. **Vyberte program**, který chcete odebrat.
3. Klepněte na možnost **Odebrat**.
4. Viz dokumentace k programu, kde jsou další pokyny pro instalaci.

Windows Vista:

1. Klepněte na tlačítko **Start**  → **Ovládací panely** → **Programy** → **Programy a funkce**.
2. **Vyberte program**, který chcete odebrat.
3. Klepněte na možnost **Odebrat**.
4. Viz dokumentace k programu, kde jsou další pokyny pro instalaci.

JEDNOTKA PÍSMENO JEDNOTKY : \ NENÍ PŘÍSTUPNÁ. ZAŘÍZENÍ NENÍ PŘI PRAVENO — Jednotka nemůže přečíst disk. Vložte disk do jednotky a opakujte operaci.

INSERT BOOTABLE MEDIA. VLOŽTE ZAVÁDĚCÍ MÉDIUM — Vložte spouštěcí disketu, disk CD nebo DVD.

NON-SYSTEM DISK ERROR. CHYBA NESYSTÉMOVÉHO DISKU — Vyjměte disketu z disketové jednotky a restartujte počítač.

NOT ENOUGH MEMORY OR RESOURCES. CLOSE SOME PROGRAMS AND TRY AGAIN (NEDOSTATEK PAMĚTI NEBO PROSTŘEDKŮ. UKONČETE NĚKTERÉ PROGRAMY A AKCI ZOPAKUJTE.) — Uzavřete všechna okna a otevřete program, který chcete použít. V některých případech budete muset restartovat počítač a obnovit systémové prostředky. V takovém případě spusťte program, který chcete použít, jako první.

OPERATING SYSTEM NOT FOUND. NEBYL NALEZEN OPERAČNÍ SYSTÉM — Obrat'te se na společnost Dell (viz část [Kontaktování společnosti Dell](#)).

Potíže se zařízením IEEE 1394

 **VAROVÁNÍ:** Před manipulací uvnitř počítače si přečtěte bezpečnostní informace dodané s počítačem. Další informace o vhodných bezpečných postupech naleznete na domovské stránce Regulatory Compliance (Soulad s předpisy) na adrese www.dell.com/regulatory_compliance.

 **POZNÁMKA:** Počítač podporuje pouze standard IEEE 1394a.

ZKONTROLUJTE, ZDA JE KABEL ZAŘÍZENÍ IEEE 1394 ŘÁDNĚ PŘI POJEN DO ZAŘÍZENÍ A DO KONEKTORU V POČÍTAČI

ZKONTROLUJTE, ZDA JE ZAŘÍZENÍ IEEE 1394 POVOLENO V PROGRAMU NASTAVENÍ SYSTÉMU — Další informace naleznete v *Průvodci technologiemi Dell* v počítači nebo na webu support.dell.com.

ZKONTROLUJTE, ZDA JE ZAŘÍZENÍ IEEE 1394 ROZPOZNÁNO V SYSTÉMU WINDOWS —

Windows XP:

1. Klepněte na tlačítko **Start** a poté na tlačítko **Ovládací panely**.
2. V položce **Vybrat kategorii** klepněte na tlačítko **Výkon a údržba** → **Systém** → **Vlastnosti systému** → **Hardware** → **Správce zařízení**.

Windows Vista:

1. Klepněte na tlačítko **Start**  → **Ovládací panely** → **Hardware a zvuk**.
2. Klepněte na tlačítko **Správce zařízení**.

Pokud je zařízení IEEE 1394 uvedeno na seznamu, systém Windows jej rozpozná.

POKUD MÁTE POTÍŽE SE ZAŘÍZENÍM DELL IEEE 1394 — Obrat'te se na společnost Dell (viz část [Kontaktování společnosti Dell](#)).

POKUD MÁTE POTÍŽE SE ZAŘÍZENÍM IEEE 1394, KTERÉ NEPOCHÁZÍ OD SPOLEČNOSTI DELL — Kontaktujte výrobce zařízení IEEE 1394.

Potíže s klávesnicí

VAROVÁNÍ: Před manipulací uvnitř počítače si přečtěte bezpečnostní informace dodané s počítačem. Další informace o vhodných bezpečných postupech naleznete na domovské stránce Regulatory Compliance (Soulad s předpisy) na adrese www.dell.com/regulatory_compliance.

ZKONTROLUJTE PŘIPOJENÍ KABELU KLÁVESNICE —

- 1 Zkontrolujte, zda je kabel klávesnice pevně připojen k počítači.
- 1 Vypněte počítač (více informací v části [Před manipulací uvnitř počítače](#)), připojte znovu kabel klávesnice, jak je zobrazeno ve schématu zapojení počítače, a pak počítač restartujte.
- 1 Zkontrolujte, zda kabel není poškozený nebo roztřepen, a pak zkontrolujte konektory kabelu, zda nemají ohnuté nebo prasklé kolíky. Narovnejte všechny ohnuté kolíky.
- 1 Odpojte stávající prodlužovací kabely klávesnice a připojte klávesnici přímo k počítači.

OTESTUJTE KLÁVESNICI — Připojte k počítači řádně fungující klávesnici a zkuste ji použít.

SPUŠŤTE PRŮVODCE ŘEŠENÍM POTÍŽÍ S HARDWAREM — Viz [Průvodce řešením potíží s hardwarem](#).

Zablokování a problémy se softwarem

VAROVÁNÍ: Před manipulací uvnitř počítače si přečtěte bezpečnostní informace dodané s počítačem. Další informace o vhodných bezpečných postupech naleznete na domovské stránce Regulatory Compliance (Soulad s předpisy) na adrese www.dell.com/regulatory_compliance.

Počítač nelze spustit

OVĚŘTE STAV DIAGNOSTICKÝCH KONTROLEK — Viz [Kontrolky napájení](#).

ZKONTROLUJTE, ZDA JE NAPÁJECÍ ADAPTÉR ŘÁDNĚ PŘIPOJEN K POČÍTAČI A K ELEKTRICKÉ ZÁSUVCE.

Počítač přestal reagovat

UPOZORNĚNÍ: Pokud řádně nevypnete operační systém, může dojít k ztrátě dat.

VYPNĚTE POČÍTAČ. — Pokud není možné získat odezvu stisknutím klávesy na klávesnici nebo pohybem myši, stiskněte a podržte tlačítko napájení alespoň 8 až 10 sekund (než se počítač vypne) a pak restartujte počítač.

Program přestal reagovat

UKONČETE PROGRAM. —

1. Stiskněte současně kombinaci kláves <Ctrl><Shift><Esc> a zpřístupněte Správce úloh.
2. Klepněte na položku **Aplikace**.
3. Klepnutím vyberte program, který přestal reagovat.
4. Klepněte na tlačítko **Ukončit úlohu**.

Opakované zhroucení programu

POZNÁMKA: Většina softwaru se dodává s pokyny pro instalaci v dokumentaci nebo na disketě, disku CD či DVD.

ZKONTROLUJTE DOKUMENTACI K SOFTWAREM. — V případě potřeby software odinstalujte a znovu nainstalujte.

Program je určen pro starší verzi operačního systému Windows

SPUŠTĚTE PRŮVODCE KOMPATIBILITOU PROGRAMŮ —

Windows XP:

Průvodce ověřením kompatibility programů nakonfiguruje program tak, aby jej bylo možné spustit v prostředí, které je podobné prostředí operačních systémů jiných než Windows XP.

1. Klepněte na tlačítko **Start** → **Všechny programy** → **Příslušenství** → **Průvodce kompatibilitou programů** → **Další**.
2. Postupujte podle pokynů na obrazovce.

Windows Vista:

Průvodce ověřením kompatibility programů nakonfiguruje program tak, aby jej bylo možné spustit v prostředí, které je podobné prostředí operačních systémů jiných než Windows Vista.

1. Klepněte na tlačítko **Start**  → **Ovládací panely** → **Programy** → **Použít starší program s touto verzí systému Windows**.
2. Na uvítací obrazovce klepněte na tlačítko **Další**.
3. Postupujte podle pokynů na obrazovce.

Zobrazí se modrá obrazovka

VYPNĚTE POČÍTAČ. — Jestliže počítač nereaguje na stisknutí klávesy ani na pohyb myši, stiskněte a podržte tlačítko napájení po dobu 8 až 10 sekund, dokud se počítač nevypne, a pak jej restartujte.

Jiné potíže se softwarem

POKYNY PRO ODSTRANĚNÍ PROBLÉMŮ VYHLEDEJTE V DOKUMENTACI K SOFTWARE NEBO SE OBRATĚTE NA VÝROBCE SOFTWARE —

1. Přesvědčte se, zda je program kompatibilní s operačním systémem nainstalovaným v počítači.
1. Přesvědčte se, zda počítač splňuje minimální požadavky na hardware, který je nezbytný pro spuštění softwaru. Další informace najdete v dokumentaci k softwaru.
1. Přesvědčte se, zda je program řádně nainstalován a nakonfigurován.
1. Ověřte, zda nedochází ke konfliktu ovladačů zařízení s programem.
1. V případě potřeby software odinstalujte a znovu nainstalujte.

IHNED ZAZÁLOHUJTE SOUBORY

PROVĚŘTE PEVNÝ DISK, DISKETY NEBO DISKY CD A DVD ANTIUIROVÝM SOFTWAREM

ULOŽTE A ZAVŘETE VŠECHNY OTEVŘENÉ SOUBORY, UKONČETE VŠECHNY SPUŠTĚNÉ PROGRAMY A VYPNĚTE POČÍTAČ PROSTŘEDNICTVÍM NABÍDKY START

Potíže s pamětí

 **VAROVÁNÍ:** Před manipulací uvnitř počítače si přečtěte bezpečnostní informace dodané s počítačem. Další informace o vhodných bezpečných postupech naleznete na domovské stránce Regulatory Compliance (Soulad s předpisy) na adrese www.dell.com/regulatory_compliance.

POKUD SE ZOBRAZÍ HLÁŠENÍ O NEDOSTATKU PAMĚTI —

1. Uložte a zavřete všechny otevřené soubory a ukončete všechny nepoužívané spuštěné programy. Pak ověřte, zda se uvedeným postupem potíže vyřeší.
1. V dokumentaci k softwaru se informujte o minimálních požadavcích na operační paměť. V případě potřeby nainstalujte dodatečnou paměť (více informací v části [Výměna nebo přidání paměťového modulu](#)).
1. Znovu usadte paměťové moduly, abyste zajistili úspěšné navázání komunikace mezi počítačem a pamětí.
1. Spusťte nástroj Dell Diagnostics (viz část [Dagnostický nástroj Dell Diagnostics](#)).

POKUD SE SETKÁTE S DALŠÍMI POTÍŽEMI S PAMĚTÍ —

1. Namontujte zpět paměťové moduly (viz [Výměna nebo přidání paměťového modulu](#)).
1. Postupujte podle pokynů k instalaci paměti.
1. Ujistěte se, zda jsou použité paměťové moduly počítačem podporovány. Další informace o typu paměťových modulů podporovaných počítačem najdete v dokumentaci dodané s počítačem.
1. Spusťte nástroj Dell Diagnostics (viz část [Dagnostický nástroj Dell Diagnostics](#)).

Potíže s myší

VAROVÁNÍ: Před manipulací uvnitř počítače si přečtěte bezpečnostní informace dodané s počítačem. Další informace o vhodných bezpečných postupech naleznete na domovské stránce Regulatory Compliance (Soulad s předpisy) na adrese www.dell.com/regulatory_compliance.

ZKONTROLUJTE KABEL MYŠI —

- 1 Zkontrolujte, zda kabel není poškozený nebo roztřepený, a zkontrolujte konektory kabelu, zda nemají ohnuté nebo prasklé kolíky. Narovnejte všechny ohnuté kolíky.
- 1 Odpojte stávající prodlužovací kabely myši a připojte myš přímo k počítači.
- 1 Ověřte, zda je kabel myši připojen způsobem zobrazeným v instalačním diagramu počítače.

RESTARTUJTE POČÍTAČ —

1. Současným stisknutím kláves <Ctrl> a <Esc> zobrazte nabídku **Start**.
2. Stiskněte klávesu <u>, stisknutím kláves se šipkami nahoru a dolů vyberte položku **Vypnout** nebo **Vypnout počítač** a pak stiskněte klávesu <Enter>.
3. Po vypnutí počítače připojte kabel myši způsobem popsáním ve schématu zapojení počítače.
4. Zapněte počítač.

OTESTUJTE MYŠ — Připojte k počítači řádně fungující myš a zkuste ji použít.

ZKONTROLUJTE NASTAVENÍ MYŠI —

Windows XP

1. Klepněte na tlačítko **Start** → **Ovládací panely** → **Myš**.
2. Upravte nastavení podle potřeby.

Windows Vista:

1. Klepněte na tlačítko **Start**  → **Ovládací panely** → **Hardware a zvuk** → **Myš**.
2. Upravte nastavení podle potřeby.

ZNOVU NAINSTALUJTE OVLADAČ MYŠI — Další informace naleznete v *Průvodci technologiemi Dell* v počítači nebo na webu support.dell.com.

SPUŠTĚTE PRŮVODCE ŘEŠENÍM POTÍŽÍ S HARDWAREM — Více informací v části [Průvodce řešením potíží s hardwarem](#).

Potíže se sítí

VAROVÁNÍ: Před manipulací uvnitř počítače si přečtěte bezpečnostní informace dodané s počítačem. Další informace o vhodných bezpečných postupech naleznete na domovské stránce Regulatory Compliance (Soulad s předpisy) na adrese www.dell.com/regulatory_compliance.

ZKONTROLUJTE KONEKTOR SÍT'OVÉHO KABELU — Zkontrolujte, zda je síťový kabel pevně zasunut do síťového konektoru na zadní straně počítače a do konektoru síťové zásuvky.

ZKONTROLUJTE, ZDA SVÍTÍ KONTROLKY SÍŤE NA ZADNÍ STRANĚ POČÍTAČE — Pokud kontrolka integrity spojení nesvítí (viz část Váš počítač v *Instalační a stručné referenční příručce*), nedochází k žádné komunikaci v síti. Vyměňte síťový kabel.

RESTARTUJTE POČÍTAČ A PŘIHLASTE SE ZNOVU K SÍTI

ZKONTROLUJTE NASTAVENÍ SÍŤE — Kontaktujte správce sítě nebo osobu, která síť nastavila, a ověřte, zda jsou nastavení sítě správná a zda síť řádně pracuje.

SPUŠTĚTE PRŮVODCE ŘEŠENÍM POTÍŽÍ S HARDWAREM — Viz [Průvodce řešením potíží s hardwarem](#).

Potíže s napájením

VAROVÁNÍ: Před manipulací uvnitř počítače si přečtěte bezpečnostní informace dodané s počítačem. Další informace o vhodných bezpečných postupech naleznete na domovské stránce Regulatory Compliance (Soulad s předpisy) na adrese www.dell.com/regulatory_compliance.

POKUD INDIKÁTOR NAPÁJENÍ SVÍTÍ ZELENĚ A POČÍTAČ NEREAGUJE — Viz [Kontrolky napájení](#).

POKUD INDIKÁTOR NAPÁJENÍ BLIKÁ ZELENĚ — Počítač je v úsporném režimu. Stiskněte klávesu na klávesnici, pohněte myš nebo stiskněte tlačítko napájení a pokračujte v normální práci s počítačem.

POKUD KONTROLKA NAPÁJENÍ NESVÍTÍ — Počítač je vypnutý nebo není napájen.

- 1 Řádně připojte napájecí kabel do konektoru na zadní straně počítače a do elektrické zásuvky.
- 1 Vyřaďte z okruhu napájecí rozdvojky, prodlužovací napájecí kabely a další ochranná napájecí zařízení a ověřte si, zda bez nich počítač řádně pracuje.
- 1 Zkontrolujte, zda je používaná napájecí rozdvojka připojena do elektrické zásuvky a zda je zapnuta.
- 1 Zkontrolujte, zda řádně pracuje elektrická zásuvka. Připojte do ní jiné zařízení, například lampu.
- 1 Zkontrolujte, zda jsou hlavní napájecí kabel a kabel čelního panelu řádně připojeny k základní desce (viz [Součásti základní desky](#)).

POKUD INDIKÁTOR NAPÁJENÍ BLIKÁ ORANŽOVĚ — Počítač je napájen, ale vyskytuje se vnitřní problém s napájením.

- 1 Zkontrolujte, zda je přepínač napájecího napětí nastaven správně tak, aby to odpovídalo jmenovité hodnotě napětí používané ve vašem místě.
- 1 Zkontrolujte, zda jsou všechny součásti a kabely řádně a pevně připojeny k základní desce (viz [Součásti základní desky](#)).

POKUD KONTROLKA NAPÁJENÍ SVÍTÍ ORANŽOVĚ — Zařízení může být vadné nebo nesprávně nainstalované.

- 1 Zkontrolujte, zda je napájecí kabel procesoru řádně připojen k napájecímu konektoru POWER2 na základní desce (viz [Součásti základní desky](#)).
- 1 Vyměňte a znovu nainstalujte všechny paměťové moduly (více informací v části [Výměna nebo přidání paměťového modulu](#)).
- 1 Vyměňte a znovu nainstalujte všechny rozšiřující karty, včetně grafických karet (více informací v části [Karty](#)).

ODSTRAŇTE ZDROJE PŘÍPADNÉHO RUŠENÍ — Některé příklady zdrojů rušení:

- 1 Prodlužovací kabely napájení, klávesnice a myši
- 1 Příliš mnoho zařízení připojených k jedné napájecí rozdvojce,
- 1 Několik napájecích rozdvojek připojených do stejné elektrické zásuvky.

Potíže s tiskárnou

 **VAROVÁNÍ:** Před manipulací uvnitř počítače si přečtěte bezpečnostní informace dodané s počítačem. Další informace o vhodných bezpečných postupech naleznete na domovské stránce Regulatory Compliance (Soulad s předpisy) na adrese www.dell.com/regulatory_compliance.

 **POZNÁMKA:** Pokud potřebujete technickou pomoc s tiskárnou, kontaktujte jejího výrobce.

INFORMUJTE SE V DOKUMENTACI K TISKÁRNĚ — Informace o řešení potíží a nastavení naleznete v a v dokumentaci k tiskárně.

ZKONTROLUJTE, ZDA JE TISKÁRNA ZAPNUTÁ

ZKONTROLUJTE PŘIPOJENÍ KABELŮ TISKÁRNY —

- 1 Informace o řešení potíží s připojením kabelů naleznete v dokumentaci k tiskárně.
- 1 Zkontrolujte, zda jsou kabely tiskárny řádně připojeny k tiskárně a počítači.

OTESTUJTE ELEKTRICKOU ZÁSUVKU — Zkontrolujte, zda řádně pracuje elektrická zásuvka. Připojte do ní jiné zařízení, například lampu.

OVĚŘTE, ZDA JE TISKÁRNA ROZPOZNÁNA SYSTÉMEM WINDOWS —

Windows XP:

- 1 Klepněte na tlačítko Start → Ovládací panely → Tiskárny a další hardware → Zobrazit nainstalované tiskárny nebo faxové tiskárny.
- 2 Pokud je tiskárna uvedena v seznamu, pravým tlačítkem klepněte na ikonu tiskárny.
- 3 Klepněte na tlačítko Vlastnosti → Porty. V případě paralelní tiskárny zkontrolujte, zda je v nabídce **Tisknout do následujících portů**: nastavena možnost **LPT1 (Port tiskárny)**. V případě tiskárny USB zkontrolujte, zda je v nabídce **Tisknout do následujících portů**: nastavena možnost **USB**.

Windows Vista:

- 1 Klepněte na tlačítko Start  → Ovládací panely → Hardware a zvuk → Tiskárna.
- 2 Pokud je tiskárna uvedena v seznamu, pravým tlačítkem klepněte na ikonu tiskárny.
- 3 Klepněte na tlačítko Vlastnosti a na položku Porty.
- 4 Upravte nastavení podle potřeby.

ZNOVU NAINSTALUJTE OVLADAČ TISKÁRNY — Informace o přeinstalaci ovladače tiskárny naleznete v dokumentaci tiskárny.

Potíže se skenerem

 **VAROVÁNÍ:** Před manipulací uvnitř počítače si přečtěte bezpečnostní informace dodané s počítačem. Další informace o vhodných bezpečných postupech naleznete na domovské stránce Regulatory Compliance (Soulad s předpisy) na adrese www.dell.com/regulatory_compliance.

 **POZNÁMKA:** Pokud potřebujete technickou pomoc se skenerem, kontaktujte jeho výrobce.

INFORMUJTE SE V DOKUMENTACI KE SKENERU — Informace o řešení potíží a nastavení naleznete v dokumentaci ke skeneru.

ODEMKNĚTE SKENER — Zkontrolujte, zda je skener odemčen (pokud má skener pojistný zámek nebo tlačítko).

RESTARTUJTE POČÍTAČ A ZNOVU VYZKOUŠEJTE SKENER

ZKONTROLUJTE PŘIPOJENÍ KABELŮ —

1. Informace o připojení kabelu naleznete v dokumentaci ke skeneru.
1. Zkontrolujte, zda jsou kabely skeneru řádně připojeny k tiskárně a počítači.

OVĚŘTE SI, ZDA JE SKENER ROZPOZNÁN SYSTÉMEM WINDOWS —

Windows XP:

1. Klepněte na tlačítko Start → **Ovládací panely** → **Tiskárny a další hardware** → **Skenery a fotoaparáty**.
2. Pokud je skener uveden v seznamu, systém Windows jej rozpoznal.

Windows Vista:

1. Klepněte na tlačítko Start  → **Ovládací panely** → **Hardware a zvuk** → **Skenery a fotoaparáty**.
2. Pokud je skener uveden v seznamu, systém Windows jej rozpoznal.

ZNOVU NAINSTALUJTE OVLADAČ SKENERU — Další pokyny najdete v dokumentaci ke skeneru.

Potíže se zvukem a reproduktory

 **VAROVÁNÍ:** Před manipulací uvnitř počítače si přečtěte bezpečnostní informace dodané s počítačem. Další informace o vhodných bezpečných postupech naleznete na domovské stránce Regulatory Compliance (Soulad s předpisy) na adrese www.dell.com/regulatory_compliance.

Z reproduktorů nevychází žádný zvuk

 **POZNÁMKA:** Ovladač hlasitosti v přehrávači MP3 a další multimediálních přehrávačích může potlačit nastavení systému Windows. Vždy se ujistěte, zda hlasitost přehrávače médií nebyla snížena nebo vypnuta.

ZKONTROLUJTE PŘIPOJENÍ KABELŮ REPRODUKTORU — Zkontrolujte, zda jsou reproduktory připojeny způsobem znázorněným na instalačním diagramu dodaném k reproduktorům. Pokud jste si zakoupili zvukovou kartu, ujistěte se, že reproduktory jsou ke kartě připojeny.

ZKONTROLUJTE, ZDA JE ZAPNUTÝ SUBWOOFER A REPRODUKTORY — Zkontrolujte schéma připojení dodané k reproduktorům. Pokud jsou reproduktory opatřeny ovladačem hlasitosti, nastavte hlasitost, basy nebo výšky a eliminujte případné zkreslení.

NASTAVTE OVLADAČE HLASITOSTI SYSTÉMU WINDOWS — Klepněte či poklepejte na ikonu reproduktoru v pravém dolním rohu obrazovky. Zkontrolujte, zda je hlasitost zesílena a zda zvuk není ztlumený.

ODPOJTE SLUCHÁTKA Z KONEKTORU SLUCHÁTEK. — Zvuk reproduktorů se automaticky vypne, když jsou ke konektoru počítače připojena sluchátka.

OTESTUJTE ELEKTRICKOU ZÁSUVKU — Zkontrolujte, zda řádně pracuje elektrická zásuvka. Připojte do ní jiné zařízení, například lampu.

ELIMINUJTE MOŽNÉ RUŠENÍ — Vypněte blízké ventilátory, zářivky nebo halogenové svítidly a zkontrolujte, zda nezpůsobují rušení.

SPUŠTĚTE DIAGNOSTIKU REPRODUKTORU

ZNOVU NAINSTALUJTE OVLADAČ ZVUKU — Další informace naleznete v *Průvodci technologiemi Dell* v počítači nebo na webu support.dell.com.

SPUŠTĚTE PRŮVODCE ŘEŠENÍM POTÍŽÍ S HARDWAREM — Viz [Průvodce řešením potíží s hardwarem](#).

Ze sluchátek nevychází žádný zvuk

ZKONTROLUJTE PŘIPOJENÍ KABELU SLUCHÁTEK — Zkontrolujte, zda je kabel sluchátek bezpečně vložen do konektoru sluchátek (viz [Pohled dovnitř počítače](#)).

NASTAVTE OVLADAČE HLASITOSTI SYSTÉMU WINDOWS — Klepněte či poklepejte na ikonu reproduktoru v pravém dolním rohu obrazovky. Zkontrolujte, zda je hlasitost zesílena a zda zvuk není ztlumený.

Potíže s videem a monitorem

 **VAROVÁNÍ:** Před manipulací uvnitř počítače si přečtěte bezpečnostní informace dodané s počítačem. Další informace o vhodných bezpečných postupech naleznete na domovské stránce Regulatory Compliance (Soulad s předpisy) na adrese www.dell.com/regulatory_compliance.

 **UPOZORNĚNÍ:** Pokud byl počítač dodán s nainstalovanou grafickou kartou a instalujete další grafickou kartu, není vyjmutí té původní nutné; karta se vyžaduje pro účely řešení potíží. Pokud kartu vyjmete, uložte ji na bezpečném místě. Informace o grafické kartě naleznete na webu support.dell.com.

Obrazovka nic nezobrazuje

 **POZNÁMKA:** Postupy řešení potíží naleznete v dokumentaci k monitoru.

Obraz na obrazovce se obtížně čte

ZKONTROLUJTE PŘIPOJENÍ KABELU MONITORU —

- 1 Zkontrolujte, zda je kabel monitoru připojen ke správné grafické kartě (v případě konfigurace se dvěma grafickými kartami).
- 1 Pokud používáte volitelný adaptér DVI-VGA, zkontrolujte, zda je řádně připojen ke grafické kartě a monitoru.
- 1 Ověřte si, zda je kabel monitoru připojen způsobem popsaným ve schématu zapojení počítače.
- 1 Odpojte stávající prodlužovací kabely monitoru a připojte monitor přímo k počítači.
- 1 Zaměřte napájecí kabely monitoru a počítače a ověřte si, zda některý z nich není poškozený.
- 1 Zkontrolujte, zda některý z konektorů nemá ohnuté nebo prasklé kolíky (u kabelů monitorů je normální, že některé kolíky chybí).

ZKONTROLUJTE KONTROLKU NAPÁJENÍ MONITORU —

- 1 Pokud kontrolka napájení svítí nebo problikává, monitor je napájen.
- 1 Pokud kontrolka napájení nesvítí, stiskněte tlačítko napájení a ujistěte se, zda je monitor zapnutý.
- 1 Pokud kontrolka napájení problikává, stiskněte klávesu na klávesnici anebo posuňte myš a pokračujte v normální práci.

OTESTUJTE ELEKTRICKOU ZÁSUVKU — Zkontrolujte, zda řádně pracuje elektrická zásuvka. Připojte do ní jiné zařízení, například lampu.

OVĚŘTE STAV DIAGNOSTICKÝCH KONTROLEK — Viz [Kontrolky napájení](#).

ZKONTROLUJTE NASTAVENÍ MONITORU — Informujte se v dokumentaci k monitoru, kde jsou uvedeny pokyny pro nastavení kontrastu a jasu, odmagnetování monitoru a spuštění autodiagnostického testu monitoru.

PŘESUŇTE SUBWOOFER MIMO MONITOR — Pokud je reproduktorový systém vybaven subwooferem, zkontrolujte, zda je umístěn alespoň 60 cm (2 stopy) od monitoru.

PŘESUŇTE MONITOR MIMO EXTERNÍ ZDROJE NAPÁJENÍ – Ventilátory, zářivky nebo halogenové svítidly a další elektrická zařízení mohou způsobit roztrhání obrazu. Vypněte blízká zařízení a zkontrolujte tak, zda způsobují rušení.

OTOČTE MONITOR A ELIMINUJTE OSLNĚNÍ SLUNCEM A MOŽNÉ RUŠENÍ

NASTAVTE PARAMETRY ZOBRAZOVACÍHO ZAŘÍZENÍ SYSTÉMU WINDOWS –

Windows XP:

1. Klepněte na tlačítko **Start** → **Ovládací panely** → **Zobrazení**.
2. Klepněte na plochu, kterou chcete změnit, nebo klepněte na ikonu **Zobrazení**.
3. Zkuste různá nastavení u položek **Kvalita barev** a **Rozlišení obrazovky**.

Windows Vista:

1. Klepněte na tlačítko **Start**  → **Ovládací panely** → **Hardware a zvuk** → **Přizpůsobit** → **Nastavení zobrazení**.
2. Dle potřeby upravte **Rozlišení** a **Nastavení barev**.

Kvalita 3D obrazu je nízká

ZKONTROLUJTE NASTAVENÍ MONITORU – Informujte se v dokumentaci k monitoru, kde jsou uvedeny pokyny pro nastavení kontrastu a jasu, odmagnetování monitoru a spuštění autodiagnostického testu monitoru.

Čitelná je pouze část displeje

PŘIPOJTE JINÝ MONITOR –

1. Vypněte počítač a připojte k němu jiný monitor.
2. Zapněte počítač a monitor a nastavte ovladače jasu a kontrastu monitoru.

Pokud tento monitor funguje, je původní displej pravděpodobně vadný. Obrat'te se na společnost Dell (viz část [Kontaktování společnosti Dell](#)).

Technická aktualizací služba Dell

Technická aktualizací služba Dell poskytuje aktivní upozornění e-mailem na aktualizace softwaru a hardwaru pro váš počítač. Tato služba je bezplatná a lze přizpůsobit její obsah, formát a frekvenci doručování upozornění.

Chcete-li se přihlásit k Technické aktualizací službě Dell, navštivte webové stránky support.dell.com/technicalupdate.

Nástroj Dell Support Utility

Nástroj Dell Support Utility je nainstalován v počítači a lze jej spustit pomocí ikony Dell Support  na hlavním panelu nebo z nabídky **Start**. Tento podpůrný nástroj lze použít pro získání informací pro vlastní potřebu, softwarové aktualizace a prověřování stavu počítače a systémového prostředí.

Přístup k nástroji Dell Support Utility

Nástroj Dell Support Utility lze spustit klepnutím na ikonu  na hlavním panelu nebo v nabídce **Start**.

Pokud se na hlavním panelu nezobrazuje ikona nástroje Dell Support Utility:

1. Klepněte na tlačítko **Start** → **Programy** → **Podpora Dell** → **Nastavení podpory Dell**.
2. Zkontrolujte, zda je zaškrtnuta možnost **Zobrazit ikonu na hlavním panelu**.

 **POZNÁMKA:** Pokud nástroj Dell Support Utility není k dispozici v nabídce **Start**, stáhněte si tento software z webu technické podpory společnosti Dell na adrese support.dell.com.

Nástroj Dell Support Utility je přizpůsoben vašemu výpočetnímu prostředí.

Ikona  na hlavním panelu má jinou funkci, když na ni klepnete, poklepete nebo klepnete pravým tlačítkem.

Klepnutí na ikonu nástroje Dell Support Utility

Klepnutím nebo klepnutím pravým tlačítkem na ikonu  lze provést následující úkoly:

- 1 zkontrolovat systémové prostředí,
- 1 zobrazit nastavení nástroje Dell Support Utility,
- 1 získat přístup k souboru nápovědy nástroje Dell Support Utility,
- 1 zobrazit časté dotazy,
- 1 získat více informací o nástroji Dell Support Utility,
- 1 Vypněte nástroj Dell Support Utility.

Poklepání na ikonu nástroje Dell Support Utility

Poklepáním na ikonu  lze ručně zkontrolovat systémové prostředí, zobrazit časté dotazy, získat přístup k souboru nápovědy nástroje Dell Support Utility a zobrazit nastavení nástroje Dell Support Utility.

Chcete-li získat další informace o nástroji Dell Support Utility, klepněte na otazník (?) v horní části obrazovky **Dell Support**.

[Zpět na stránku obsahu](#)